

# **Manual del propietario**

Las ilustraciones, información técnica, los datos y descripciones contenidos en esta publicación estaban aprobados en el momento de su impresión. Ford se reserva el derecho de cambiar modelos, equipamiento y especificaciones o de realizar modificaciones o cambios necesarios para mejorar su producto sin incurrir por ello en ninguna obligación.

Queda prohibida la reproducción total o parcial de esta publicación, así como su almacenaje o transmisión por cualquier sistema - electrónico, mecánico, fotocopiado, grabación, traducción, resumen o ampliación sin previa autorización expresa por escrito de Ford. Lo mismo es válido para partes de este Manual y su utilización en otras publicaciones.

Ford no contrae responsabilidad alguna por las imprecisiones u omisiones que puedan aparecer en esta publicación, a pesar de haber tomado todas las medidas necesarias para que resulte lo más completa y fiable posible.

En este manual se describen los opcionales y niveles de equipamiento disponibles para toda la gama de modelos de este vehículo. Para su vehículo se aplican las descripciones del equipamiento instalado según la versión adquirida.

Importante: Las piezas y accesorios originales de Ford, lo mismo que los de Motorcraft, han sido especialmente diseñados para los vehículos Ford, y son, en cualquier caso, los más adecuados para su vehículo.

Nos permitimos señalar que las piezas y accesorios que no son provistos por Ford no han sido examinados ni aprobados; por eso, y a pesar del continuo control de productos del mercado, no podemos certificar la idoneidad ni la seguridad del uso de dichos productos, bien sea que ya estén instalados o hayan de instalarse.

Ford no acepta responsabilidad alguna por los daños causados por el empleo de piezas y accesorios que no sean de Ford, lo que producirá la caducidad automática de la garantía del vehículo.

Las imágenes del vehículo de las tapas de este manual no son contractuales.

Nota: Entiéndase por Ford en Argentina a **Ford Argentina S.C.A.**, en Chile a **Ford Chile SpA**, en Uruguay a **Automotores y Servicios S.A. (Multimotors)**, en Paraguay a **Tape Ruvicha S.A.**, en Bolivia a **Christian Automotors S.A.** y en Perú a **Maquinaria Nacional S.A. (Manasa)**.

Editado por Ford Argentina S.C.A.

Pieza N°: **8C21/SMAX/MP/**

División de Asistencia al Cliente

Edición: 10/2013

Publicaciones Técnicas.

Impreso en Argentina.



El papel utilizado para la impresión fue producido bajo prácticas forestales responsables y cuenta con la certificación de Cadena de Custodia FSC (Forest Stewardship Council).

## Contenido

<b>Introducción</b>	<b>7</b>
<b>Guía rápida</b>	<b>11</b>
<b>Seguridad infantil</b>	<b>20</b>
<b>Protección de los ocupantes</b>	<b>27</b>
<b>Llaves y mandos a distancia</b>	<b>36</b>
<b>Sistema de bloqueo</b>	<b>39</b>
<b>Inmovilizador electrónico</b>	<b>44</b>
<b>Alarma</b>	<b>45</b>
<b>Volante</b>	<b>49</b>
<b>Limpiaparabrisas y lavaparabrisas</b>	<b>51</b>
<b>Iluminación</b>	<b>57</b>
<b>Ventanillas y retrovisores</b>	<b>75</b>
<b>Tablero de instrumentos</b>	<b>86</b>
<b>Pantallas informativas</b>	<b>92</b>

## Contenido

**Climatización 118**

**Asientos 131**

**Elementos auxiliares 141**

**Arranque del motor 151**

**Combustible 154**

**Caja de velocidades 157**

**Frenos 161**

**Control de estabilidad 163**

**Asistencia en arranque en pendiente (HLA) 165**

**Ayuda para estacionar 168**

**Control de velocidad 171**

**Control de velocidad adaptativo (ACC) 173**

**Transporte de carga 181**

**Remolque 185**

## Contenido

Recomendaciones para la conducción	186
Equipo de emergencia	187
Estado tras una colisión	188
Fusibles	190
Remolque del vehículo	203
Mantenimiento	205
Cuidados del vehículo	214
Batería del vehículo	216
Llantas y neumáticos	218
Identificación del vehículo	235
Especificaciones técnicas	237
Recomendaciones de seguridad vial	243
Índice	249
Información para la estación de servicio	253



## FELICITACIONES

Lo felicitamos por la adquisición de su nuevo Ford. Dedique tiempo a leer este Manual para familiarizarse con su contenido, ya que, cuanto más sepa y comprenda de su vehículo, mayor será el grado de seguridad, economía y satisfacción que conseguirá al conducirlo.

- Este Manual del Propietario lo familiarizará con el manejo de su vehículo. Contiene instrucciones para la conducción normal de cada día así como para el cuidado general del vehículo.



En este Manual se describen todas las opciones y variantes del modelo disponibles y, por lo tanto, puede que algunos de los accesorios descritos no sean aplicables a su propio vehículo. Además, debido a los períodos de impresión de los manuales, puede suceder que algunos elementos opcionales se describan antes de su comercialización.

- El Manual de garantía, mantenimiento, y guía de Concesionarios informa sobre los diversos programas de la Garantía Ford y del Plan de Mantenimiento Ford.

El mantenimiento periódico del vehículo permite conservar sus condiciones óptimas de funcionamiento y su valor de reventa. La red de Concesionarios Ford, pone a su servicio toda su experiencia técnica y profesional.

Su personal, especialmente instruido, es el más capacitado para realizar un correcto mantenimiento de su vehículo. Disponen asimismo de una amplia gama de herramientas y equipo técnico altamente especializados, expresamente diseñados para el mantenimiento de los vehículos Ford. Su Concesionario Ford, tanto en el propio país como en el extranjero, es el proveedor garantizado de piezas y accesorios originales y autorizados de Ford y Motorcraft.



Si vende su vehículo, no olvide entregar el presente Manual del Propietario al futuro comprador. Es parte integrante del vehículo.

- La Guía de audio contiene instrucciones de uso para el equipo de audio de su vehículo.
- La Guía de teléfono y control por voz, contiene la información de uso sobre este equipamiento, informando sus características y modo de utilización.

# Introducción

## GLOSARIO DE SÍMBOLOS



Símbolos de aviso en este Manual

No seguir las instrucciones indicadas por estos símbolos de aviso podría poner en peligro de muerte o lesiones graves a usted mismo u otros. También se corre el riesgo de causar daños en el vehículo si no se siguen las instrucciones indicadas.



Símbolos de aviso en su vehículo

Cuando vea este símbolo, es absolutamente necesario que consulte el apartado correspondiente de este Manual antes de tocar o intentar llevar a cabo ajustes de cualquier clase.



Protección del medio ambiente

La protección del medio ambiente es algo que nos concierne a todos. Un manejo correcto del vehículo y la disposición de los productos de limpieza y lubricantes usados según la legislación vigente suponen un paso adelante significativo en este sentido. En este Manual, la información relacionada con el medio ambiente va acompañada del símbolo del árbol.



Toda la información contenida en este manual estaba vigente en el momento de su impresión. Ford en su intención permanente de mejorar sus productos, se reserva el derecho de cambiar modelos, especificaciones o diseños sin necesidad de previo aviso, sin que ello implique obligación de su parte o de sus Concesionarios.



## ELEMENTOS DE PROTECCIÓN PARA UNA CONDUCCIÓN SEGURA

El riesgo de lesiones por accidentes de tránsito nunca puede eliminarse totalmente, pero puede reducirse con ayuda de la tecnología moderna.

Así, por ejemplo, además de disponer de zonas amortiguadoras para impactos delanteros y traseros, su vehículo cuenta con áreas de protección contra impactos laterales en las puertas, airbags laterales en los asientos delanteros y airbags de cortina delanteros y traseros en el revestimiento del techo para una mayor protección en el caso de una colisión lateral.

El sistema de retención avanzado con airbags de dos fases contribuye a protegerle en el caso de un choque frontal. Los asientos de seguridad ayudan a impedir que el ocupante se deslice por debajo del cinturón. Los apoyacabezas activos ayudan a evitar traumatismos cervicales, y para evitar lesiones en las piernas y los pies, su vehículo está equipado con pedales retráctiles. Estos elementos han sido diseñados para reducir el riesgo de lesiones.

Contribuya a que no deban utilizarse estos elementos de protección conduciendo siempre con prudencia y atención.



Le recomendamos leer la sección Airbag. El uso indebido del airbag puede ocasionar lesiones.



¡Máximo peligro! ¡No utilice un dispositivo de sujeción para niños mirando hacia atrás en un asiento protegido por un airbag delante del mismo! Existe el riesgo de lesiones al desplegarse el airbag. El lugar más seguro para los niños son los asientos traseros, equipados con un dispositivo de retención adecuada.

# Introducción

## SEGURIDAD POR MEDIO DE CONTROLES ELECTRÓNICOS

Para su seguridad, el vehículo está equipado con sofisticados controles electrónicos.



La utilización de cualquier otro dispositivo electrónico (por ejemplo un teléfono móvil sin antena exterior) puede crear campos electromagnéticos que pueden interferir negativamente en el funcionamiento de los controles electrónicos del vehículo. Por este motivo, siga las instrucciones de fabricación de dicho dispositivo.



Interruptor de seguridad del sistema de inyección de combustible. En caso de un accidente, el interruptor de seguridad corta automáticamente el suministro de combustible al motor. Este interruptor puede conectarse también mediante vibraciones repentinas, por ejemplo al estacionar. Para reajustar el interruptor, consulte las instrucciones descritas en este manual.

## PRIMEROS RODAJES

No existe ninguna norma en particular para el rodaje de su vehículo. Simplemente evite conducir demasiado rápido durante los primeros 1.500 km. Varíe la velocidad con frecuencia y no fuerce el motor. Esto es necesario para que las piezas móviles puedan "asentarse".

Los neumáticos nuevos requieren una distancia de rodaje de aproximadamente 500 km. Durante este período el vehículo puede mostrar características de conducción diferentes. Por lo tanto, evite conducir a una velocidad demasiado elevada durante los primeros 500 km.

En lo posible, evite el empleo a fondo de los frenos durante los primeros 150 km en conducción urbana y durante los primeros 1.500 km en autopista o carretera.

A partir de los 1.500 km podrá aumentar gradualmente las prestaciones de su vehículo, hasta llegar a las velocidades máximas permitidas.



Evite acelerar excesivamente el motor. Esto contribuye a cuidarlo, a reducir el consumo de combustible, a disminuir su nivel de ruido y a reducir la contaminación medioambiental.

Le deseamos una conducción segura y agradable con su vehículo Ford.

## GUÍA RÁPIDA

### Visión de conjunto del tablero de mandos

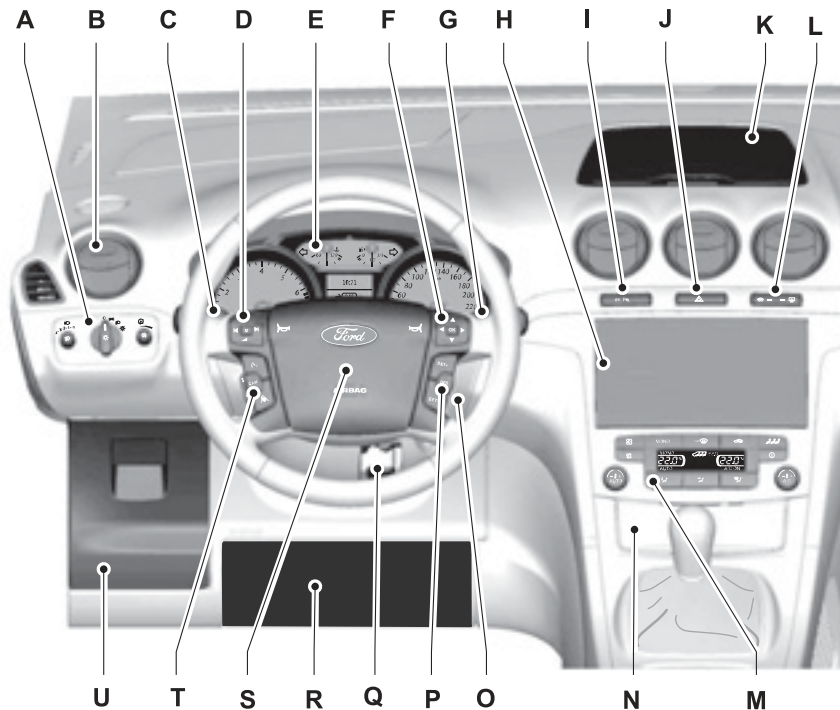

E74123

- A Mandos de las luces. Véase **Iluminación** (página 60).
- B Aireadores. Véase **Climatización** (página 122).
- C Intermitentes. Véase **Iluminación** (página 60). Botones de control del teléfono y control por voz. Véase el **Manual correspondiente**.
- D Mandos de audio. Véase **Volante** (página 52).
- E Cuadro de instrumentos. Véase **Tablero de instrumentos** (página 90).
- F Mandos de la pantalla de información. Véase **Pantallas informativas** (página 96).
- G Palanca del limpiaparabrisas. Véase **Limpiaparabrisas y lavaparabrisas** (página 54).

- H Unidad de audio. Véase el **Manual correspondiente**.
- I Interruptor de la ayuda para estacionar. Véase **Ayuda para estacionar** (página 178).
- J Interruptor de las luces de emergencia (Balizas). Véase **Illuminación** (página 60).
- K Compartimento portaobjetos. Véase **Elementos auxiliares** (página 146).
- L Interruptores del parabrisas térmico y la luneta térmica. Véase **Climatización** (página 122).
- M Mandos de climatización. Véase **Climatización** (página 122).
- N Encendedor / Cenicero. Véase **Elementos auxiliares** (página 146).
- O Interruptor de encendido. Véase **Arranque del motor** (página 156).
- P Interruptores del sistema de control de velocidad. Véase **Control de velocidad** (página 181). Interruptores del control de velocidad adaptativo (ACC). Véase **Control de velocidad adaptativo (ACC)** (página 183).
- Q Palanca de ajuste del volante. Véase **Volante** (página 52).
- R Airbag de rodilla del conductor. Véase **Protección de los ocupantes** (página 27).
- S Bocina.
- T Interruptores del sistema de control de velocidad. Véase **Control de velocidad** (página 181). Interruptores del control de velocidad adaptativo (ACC). Véase **Control de velocidad adaptativo (ACC)** (página 183).
- U Compartimento portaobjetos. Véase **Elementos auxiliares** (página 146).

## Ajuste del volante

 No ajuste nunca el volante cuando el vehículo esté en movimiento.

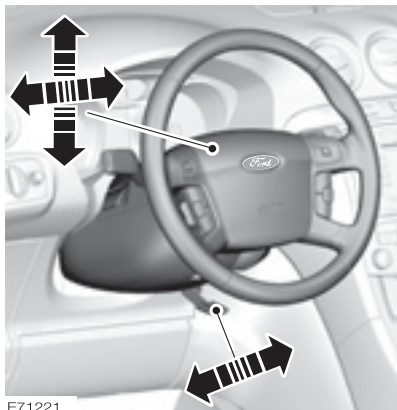

Libere la palanca de bloqueo para ajustar la altura del volante y la distancia de éste al conductor.

Véase Ajuste del volante.

## Retrovisores plegables eléctricos



Pulse el botón para plegar o desplegar los retrovisores.

Véase Retrovisores exteriores eléctricos.

## Sistema de información de puntos ciegos (BLIS) (si está equipado)

 No utilice el sistema como sustitución a utilizar el retrovisor interior y los retrovisores exteriores ni a mirar por encima del hombro antes de cambiar de carril. No utilice el sistema como sustitución a conducir con precaución; solo debe utilizarse como ayuda.

El sistema muestra un indicador amarillo situado en los retrovisores exteriores.

## Pantallas informativas

Utilice los botones de flecha para desplazarse por los menús y pulse OK para efectuar una selección.

Véase Pantallas informativas.



E70499

## Faros automáticos



E70719

Los faros se encienden y apagan automáticamente en función de la luz ambiental.

Véase Control de la iluminación.

## Intermitentes

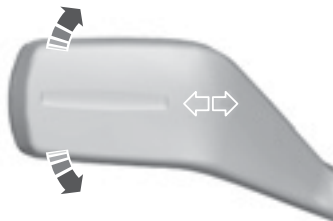

E70727

**Nota:** Golpee suavemente la palanca hacia arriba o hacia abajo y los intermitentes parpadearán tres veces solamente.

Este funcionamiento es muy útil para indicar un sobrepaso en rutas y autopistas.

## Limpiaparabrisas automáticos

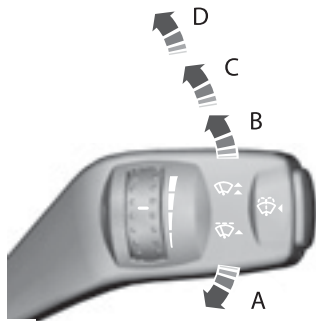

E70696

- A Barrido único
- B Limpiaparabrisas automáticos
- C Barrido normal
- D Barrido a alta velocidad

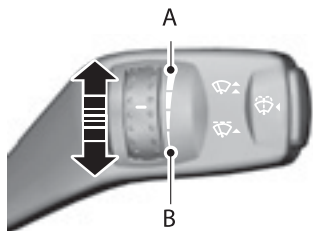

E70316

- A Sensibilidad alta
- B Sensibilidad baja

Ajuste la sensibilidad del sensor de lluvia con el mando giratorio.

Véase Limpiaparabrisas.

## Función de memoria

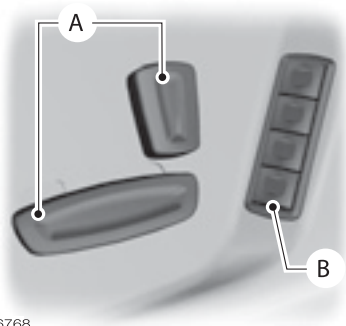

E86768

- A Mandos para el ajuste del asiento.
- B Botones de programación de memoria.

1. Introduzca la llave de encendido y gírela a la posición I o II.
2. Ajuste el asiento y los retrovisores exteriores en la posición deseada.
3. Pulse y mantenga pulsado durante 3 segundos el botón de programación deseado B.
4. Aparecerá un mensaje en el visualizador de mensajes para confirmar la acción.
5. Sonará un único tono de confirmación.

Véase Función de memoria.

## Climatización manual

### Calefacción rápida del interior



E71377

### Deshielo y desempañado del parabrisas

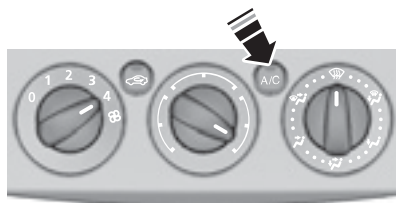

E71382

Véase Climatización manual.

### Refrigeración rápida del interior

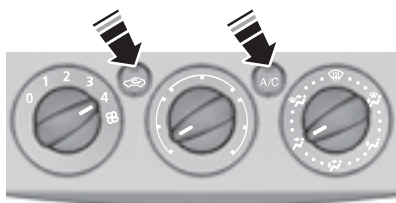

E71381

### Climatización automática



E70304

Véase Climatización automática.



## Aireadores del asiento trasero

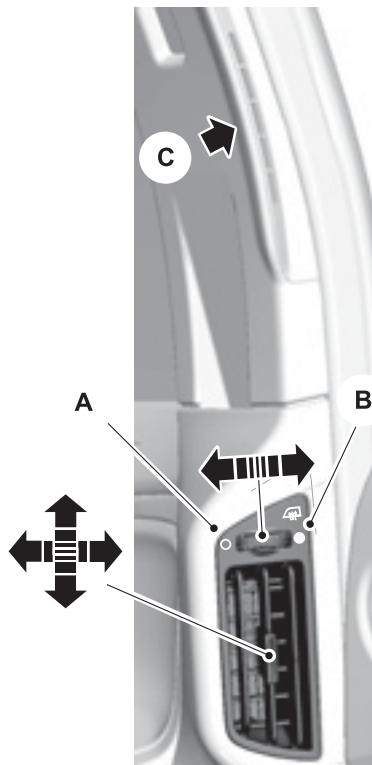

E73131

- A Salida de aire por el aireador inferior
- B Salida de aire por el aireador superior
- C Aireador superior

Seleccione la posición B para deshielar o desempañar las ventanillas traseras.

## Cambio manual

### Selección de la marcha atrás

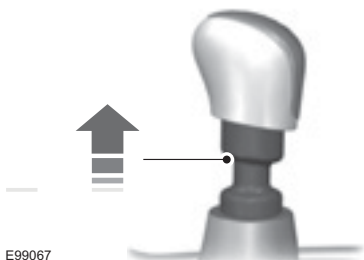

E99067

Es posible que en algunos vehículos sea necesario tirar del anillo para seleccionar marcha atrás.

## Caja de cambios automática

### Posiciones de la palanca de cambios



E80836

- P Parking (Estacionamiento)
- B Marcha atrás
- C Neutral
- D Conducción
- S Cambio manual y modo deportivo



Aplice el freno antes de mover la palanca selectora y manténgalo aplicado hasta que esté preparado para iniciar la marcha. Véase Caja de cambios automática.



El bloqueo centralizado también bloquea y desbloquea la tapa de acceso al tapón del depósito de combustible. Véase Bloqueo y desbloqueo.

## Tapa del depósito de combustible

⚠ Extreme las precauciones al repostar para evitar salpicaduras de combustible de la boquilla del surtidor.

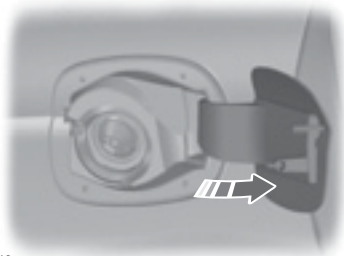

E86613

Presione la tapa para abrirla. Abra la tapa del depósito completamente hasta que quede trabada.

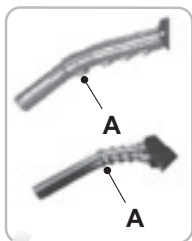

E139202

Introduzca la boquilla de llenado de combustible hasta la primera muesca incluida A. Manténgala apoyada en la cubierta de la abertura del tubo de combustible.

⚠ Le recomendamos que extraiga la boquilla de llenado de combustible lentamente para que todo el combustible residual se vacíe en el depósito de combustible. De forma alternativa, puede esperar 10 segundos antes de retirar la boquilla de llenado de combustible.

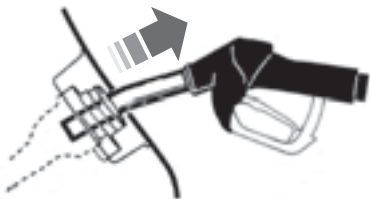

E119081

Levante ligeramente la boquilla de llenado de combustible para desmontarla.

# Seguridad infantil

## ASIENTOS INFANTILES





E68916

 Los niños de una altura de hasta 150 cm o de hasta 12 años de edad deben ir sujetos en dispositivos de retención adecuados y homologados en el asiento trasero.

 ¡Máximo peligro! ¡No utilice dispositivos de retención para niños mirando hacia atrás en asientos que lleven un airbag delante!

 Cuando instale un asiento/dispositivo de retención para niños lea y siga siempre las instrucciones del fabricante.

 No modifique los sistemas de retención en ningún modo.

 No lleve nunca un niño en el regazo mientras está en marcha el vehículo.



No deje a los niños desatendidos en el vehículo.



Si el vehículo ha estado implicado en un accidente, haga que un experto examine el asiento de seguridad para niños, ya que podría estar dañado.

En los Concesionarios Ford disponen de sistemas de retención infantiles homologados. Pregunte por los sistemas de retención recomendados para su vehículo.

### Dispositivos de seguridad para niños para distintos grupos de peso

El dispositivo de retención correcto a utilizar depende de la edad y del peso del niño:

### Asiento de seguridad para bebés



E68918

Los bebés de un peso inferior a 13 kg deben llevarse en asientos de seguridad para bebés orientados hacia atrás en el asiento trasero.

# Seguridad infantil

## Asiento de seguridad para niños



E68920

Los niños de un peso de entre 13 y 18 kg deben llevarse en asientos de seguridad para niños en el asiento trasero.

## COJINES ELEVADORES



No monte un asiento o cojín elevador con un cinturón para las caderas solamente.



No monte un asiento o cojín elevador con un cinturón que esté flojo o torcido.



No coloque el cinturón de seguridad por debajo del brazo del niño o por detrás de su espalda.



No utilice almohadas, libros o toallas para elevar al niño.



Asegúrese de que el niño está sentado en posición vertical.



Sujete los niños que pesen más de 15 kg pero midan menos de 150 cm en un asiento o cojín elevador.

## Asiento elevador



E70710

Le recomendamos utilizar un asiento elevador que combine un cojín con un respaldo. La posición de asiento elevada le permitirá colocar el cinturón de hombro del cinturón de seguridad para adultos por el centro del hombro del niño y el cinturón para las caderas bien ajustado cruzando las caderas.

## Cojín elevador



E68924

## COLOCACIÓN DE LOS ASIENTOS INFANTILES



Si se utiliza un dispositivo de retención para niños con una pata de apoyo en un asiento de la segunda fila de asientos, asegúrese de que la pata de apoyo está fijada de forma segura en el piso.



Si se utiliza un asiento infantil orientado hacia delante en un asiento de la segunda fila de asientos, retire siempre el apoyacabezas del asiento.

**Nota:** Si se utiliza un dispositivo de retención para niños en un asiento delantero, puede resultar difícil ajustar la parte del cinturón de seguridad a la altura del regazo sin que quede un poco de holgura. Si éste es el caso, coloque el respaldo en la posición totalmente horizontal y aumente la altura del asiento.

Véase **Asientos**.

# Seguridad infantil

## Posiciones de los asientos para niños

Posiciones	Categorías por grupos de peso				
	O	O+	I	II	III
	Hasta 10 kg	Hasta 13 kg	9 - 18 kg	15 - 25 kg	22 - 36 kg
	Asiento de seguridad para bebés		Asiento de seguridad para niños	Cojín elevador	
Asiento de acompañante con airbag activado (ON)	X	X	UF <sup>1</sup>	UF <sup>1</sup>	UF <sup>1</sup>
Asiento de acompañante con airbag activado (OFF)	U <sup>1</sup>	U <sup>1</sup>	U <sup>1</sup>	U <sup>1</sup>	U <sup>1</sup>
Asiento de la segunda fila	U	U	U	U	U
Tercera fila, S-MAX	L, UF	L, UF	UF	UF	UF

- X** No adecuado para niños de este grupo de peso.
- U** Adecuado para los dispositivos de retención para niños de categoría universal homologados para utilización en este grupo de peso.
- U<sup>1</sup>** Adecuado para los dispositivos de retención para niños de categoría universal homologados para utilización en este grupo de peso. Sin embargo le recomendamos que sujete a los niños mediante dispositivos de retención adecuados y homologados en el asiento trasero.
- L** Adecuado solamente para los siguientes dispositivos de retención para niños mirando hacia atrás: Roemer Baby-Safe (E1-04301146), Roemer Baby-Safe Plus (E1-04301146), Britax Cosy Tot (E1-04301146), Britax CosyTot Premium (E1-04301146), Maxi-Cosi Cabrio (E4-44R-043517).
- UF** Adecuado para los dispositivos de retención para niños orientados hacia delante de categoría universal homologados para utilización en este grupo de peso.
- UF<sup>1</sup>** Adecuado para los dispositivos de retención para niños orientados hacia delante de categoría universal homologados para utilización en este grupo de peso. Sin embargo le recomendamos que sujete a los niños mediante dispositivos de retención adecuados y homologados en el asiento trasero.

# Seguridad infantil

## Dispositivos de retención para niños ISOFIX

Posiciones	Categorías por grupos de peso				
	0	0+	I	II	III
	Hasta 10 kg	Hasta 13 kg	9 - 18 kg	15 - 25 kg	22 - 36 kg
	Asiento de seguridad para bebés		Asiento de seguridad para niños	Cojín elevador	
Dispositivo de ISOFIX para asientos de la segunda fila	IU	IU	IU	X	X
Clases ISOFIX para segunda fila*	E	C,D,E	A,B,B1,C,D	X	X

**X** No adecuado para niños de este grupo de peso.

**IU** Adecuado para los dispositivos de retención para niños ISOFIX de categoría universal homologados para utilización en este grupo de peso.

\* Según se define en ECE-R16.

**Nota:** \*\* Cuando vaya a adquirir un dispositivo de retención ISOFIX, asegúrese de conocer el grupo de peso y la clase de tamaño ISOFIX correctos para las ubicaciones de asientos previstas.



## PUNTOS DE ANCLAJE ISOFIX

 Cuando utilice el sistema ISOFIX, utilice un dispositivo que impida el giro. Recomendamos el uso de un anclaje superior o una pata de apoyo.

Su vehículo está equipado con puntos de anclaje ISOFIX que se adaptan a dispositivos de retención para niños que ISOFIX homologados universales.

El sistema ISOFIX consta de dos brazos de enganche rígidos en el dispositivo de retención para niños que se fijan a los puntos de anclaje de los asientos traseros exteriores, donde se unen la banqueta y el respaldo. Los puntos de anclajes van montados en la parte trasera de los asientos exteriores de la segunda fila para dispositivos de retención para niños con una correa de sujeción superior.

## Puntos de anclaje de correas de sujeción superiores



E75532

## Fijación de un asiento de seguridad para niños con correas de amarre superiores

 No fije ninguna correa de sujeción a ningún otro lugar que no sea el punto de anclaje correcto de la correa.

**Nota:** Asegúrese de que sigue siendo posible acceder al mecanismo tensor de la correa de sujeción cuando el respaldo del asiento está completamente encajado.

1. Desmonte el apoyacabezas. Véase **Asientos**.

 Asegúrese de que la correa de sujeción superior no queda con holgura ni doblada y de que está correctamente situada sobre el punto de anclaje.

2. Dirija la correa de sujeción hacia el punto de anclaje.



E75531

3. Presione sobre el respaldo del asiento infantil firmemente para que enganchen los puntos de anclaje ISOFIX inferiores.
4. Apriete la correa de sujeción siguiendo las instrucciones del fabricante del asiento infantil.

# Seguridad infantil

## SEGUROS PARA NIÑOS

 No se pueden abrir las puertas del interior si ha conectado los seguros para niños.

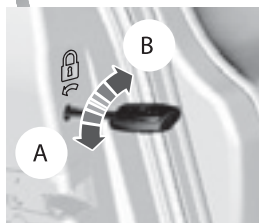

E73697

A Bloqueo

B Desbloqueo

**Nota:** En vehículos con entrada sin llave, utilice una llave de repuesto. Véase **Apertura sin llave**.

## Cierres de seguridad eléctricos para niños (si está equipado)



E124779

 No se pueden abrir las puertas del interior si ha conectado los seguros para niños.

**Nota:** Al pulsar el interruptor también se desactivará los interruptores de los levanta cristales traseros.

# Protección de los ocupantes

## AIRBAGS

### Funcionamiento



No modifique la parte delantera del vehículo de ningún modo. Podría afectar negativamente el despliegue de los airbags.



¡Máximo peligro! ¡No utilice dispositivos de retención para niños mirando hacia atrás en asientos que lleven un airbag delante!



Lleve abrochado el cinturón de seguridad y mantenga una distancia suficiente con respecto al volante. Solamente si utiliza el cinturón de seguridad adecuadamente puede sujetarle en una posición que permita al airbag lograr su efecto máximo. Véase **Forma correcta de sentarse**.



Las reparaciones del volante, la columna de dirección, los asientos, los airbags y los cinturones de seguridad deben ser realizadas por un concesionario Ford.



Mantenga despejada la zona de delante de los airbags. No enganche nada ni cubra las tapas de los airbags.



No introduzca objetos puntiagudos en las zonas donde van montados los airbags. Podría causar daños y afectar negativamente el despliegue de los airbags.



Utilice fundas de asiento diseñadas para asientos con airbags laterales. Hágalas montar por técnicos debidamente formados.

**Nota:** Si un airbag se despliega, oírás un fuerte estallido y verá una nube de residuos de polvo inofensivos. Esto es normal.

**Nota:** Limpie las tapas de los airbags solamente con un paño húmedo.

El sistema de seguridad consta de los elementos siguientes:

- Un airbag del conductor
- Un airbag del acompañante
- Airbags laterales
- Un airbag para las rodillas del conductor
- Airbags de cortina
- Un pretensor del cinturón de seguridad del conductor
- Un pretensor del cinturón de seguridad del acompañante
- Sensores de impacto
- Un testigo de airbag
- Un dispositivo de aviso de cinturón de seguridad
- Una unidad electrónica de control y diagnóstico

# Protección de los ocupantes

También puede equipar su vehículo con los siguientes elementos:

- un interruptor de desactivación del airbag
- un testigo de desactivación del airbag.

## Airbags de conductor y acompañante

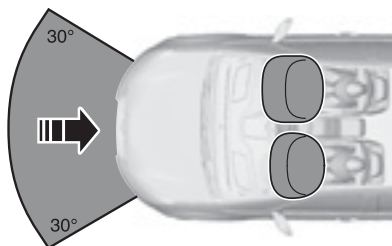

E74302

Los airbags del conductor y del acompañante se desplegarán en colisiones frontales considerables o en colisiones hasta 30 grados desde la izquierda o la derecha. Los airbags se inflarán en milésimas de segundo y se desinflarán al contacto con los ocupantes, amortiguando así el desplazamiento del cuerpo hacia delante. En pequeñas colisiones frontales, vueltas de campana, colisiones traseras y colisiones laterales, los airbags del conductor y del acompañante no se desplegarán.

## Airbag para las rodillas del conductor



No intente abrir la tapa del airbag de rodilla del conductor.



E8631

El airbag para las rodillas del conductor se desplegarán en colisiones frontales o en colisiones hasta 30 grados desde la izquierda o la derecha. El airbag se inflará en milésimas de segundo y se desinflará al contacto con los ocupantes, ofreciendo así un cojín entre las rodillas del conductor y la columna de dirección. Durante las vueltas de campana, colisiones traseras y colisiones laterales, el airbag para las rodillas no se desplegará.

**Nota:** El airbag para las rodillas presenta un umbral de despliegue inferior al de los airbags delanteros. Durante una pequeña colisión, es posible que solamente se despliegue el airbag para las rodillas.

# Protección de los ocupantes

## Airbags laterales



E72658

Los airbags laterales van montados en el interior del respaldo de los asientos delanteros. Una etiqueta indica que su vehículo va equipado con airbags laterales.

Los airbags laterales se desplegarán en colisiones laterales considerables. Solamente se desplegará el airbag del lado afectado por la colisión. Los airbags se inflarán en milésimas de segundo y se desinflarán al contacto con los ocupantes, proporcionando así protección para las zonas del torso y los hombros. En pequeñas colisiones laterales, vueltas de campana, colisiones delanteras y traseras, los airbags laterales no se desplegarán.

## Airbags de cortina

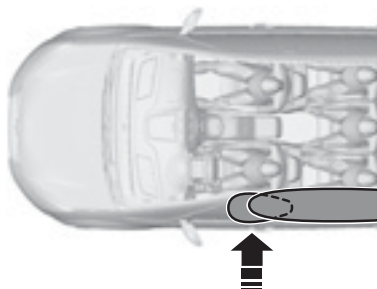



E75004

Los airbags de cortina van montados en el interior del guarnecido de encima de las ventanillas delanteras y traseras. Unos distintivos moldeados en los guarnecidos del pilar B indican que el vehículo va equipado con airbags de cortina. Los airbags de cortina se desplegarán en colisiones laterales considerables. Solamente se desplegará el airbag del lado afectado por la colisión. El airbag se inflará en milésimas de segundo y se desinflarán al contacto con los ocupantes, proporcionando así protección para la cabeza. En pequeñas colisiones laterales, colisiones delanteras, colisiones traseras o vueltas de campana, los airbags de cortina no se desplegarán.

# Protección de los ocupantes

## Cinturones de seguridad

 Lleve abrochado el cinturón de seguridad y mantenga una distancia suficiente con respecto al volante. Solamente si utiliza el cinturón de seguridad adecuadamente puede sujetarle en una posición que logre el efecto máximo. Véase Forma correcta de sentarse.

 No utilice nunca un cinturón de seguridad para más de una persona.

 Utilice el enganche correcto para cada cinturón de seguridad.

 No utilice un cinturón de seguridad que esté flojo o torcido.

 No lleve ropa gruesa. El cinturón de seguridad debe ajustarse bien al cuerpo para lograr el máximo efecto.

 Coloque la correa para el hombro del cinturón de seguridad sobre el centro del hombro y coloque la correa de la cadera ajustada a la misma.

Los retractores de los cinturones de seguridad del conductor y del acompañante disponen de pretensor del cinturón de seguridad. Los pretensores del cinturón de seguridad tienen un umbral de despliegue inferior al de los airbags. Durante pequeñas colisiones, es posible que solamente se desplieguen los pretensores de los cinturones de seguridad.

## MODO DE ABROCHARSE LOS CINTURONES DE SEGURIDAD

 Inserte la lengüeta en la hebilla hasta que oiga un clic claro. Si no se oye un clic no se ha abrochado correctamente el cinturón de seguridad.



E74124

## Protección de los ocupantes

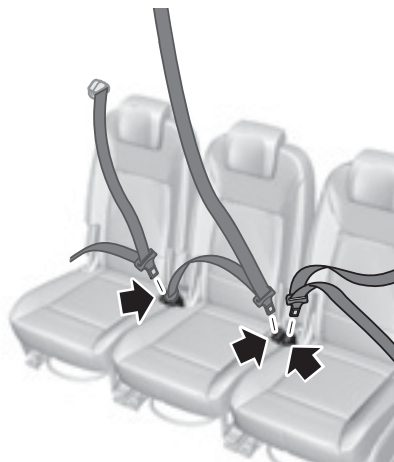

E74127

Tire del cinturón de manera continua para desenrollarlo. El cinturón no cederá si tira bruscamente del mismo o si el vehículo se encuentra en una pendiente.

Pulse el botón rojo de la hebilla para soltar el cinturón. Deje que se retraiga completa y suavemente.

# Protección de los ocupantes

## Cinturón de seguridad central de la segunda fila



E74125



E74126

El mecanismo retractor para el cinturón de seguridad del asiento central trasero está situado en el techo.

Para abrochar el cinturón de seguridad:

1. Tire del cinturón de manera continua para desenrollarlo. El cinturón no cederá si tira bruscamente del mismo o si el vehículo se encuentra en una pendiente.
2. Introduzca la lengüeta más pequeña en la hebilla negra a la derecha del asiento central (1).
3. Tire de la lengüeta mayor cruzando las caderas y engánchela en la hebilla situada a la izquierda del asiento central (2).
4. Para soltar el cinturón, apriete el botón rojo de la hebilla izquierda. Deje que se enrolle.

Nota: Si se usa constantemente, puede dejar el cinturón abrochado en la hebilla negra. Cuando no se usa o al abatir o desplazar los asientos traseros, el cinturón debe soltarse de la hebilla negra.



E74128

Para soltar el cinturón, apriete el botón rojo de la hebilla izquierda. Deje que se enrolle.

Apriete el botón situado en el lateral de la hebilla negra para soltar el cinturón. Deje que se enrolle suavemente en el retractor del techo.



# Protección de los ocupantes

## Cinturones de los asientos de la tercera fila



No suelte de los salientes del suelo los cinturones de seguridad de los asientos de la tercera fila.

Nota: Levantando la guía de deslizamiento ligeramente al tiempo que se aprieta el botón de bloqueo resulta más fácil soltar el mecanismo de bloqueo.

Para subirlo o bajarlo, pulse el botón de bloqueo en el dispositivo de ajuste y mueva según sea necesario.

## AJUSTE DE LA ALTURA DE LOS CINTURONES DE SEGURIDAD



E87511



E73135

# Protección de los ocupantes

## SEÑAL DE AVISO DEL CINTURÓN DE SEGURIDAD



Nunca se siente sobre un cinturón de seguridad abrochado para evitar la señal de aviso del cinturón de seguridad. El sistema de protección de los ocupantes solo proporciona una protección óptima si se usa el cinturón de seguridad correctamente.



El testigo de la señal de aviso del cinturón de seguridad se enciende acompañado por una señal acústica cuando el vehículo circula a más de 10 km/h y el conductor o el acompañante delantero no llevan abrochado el cinturón de seguridad. La señal de aviso también se produce si se desabrochan los cinturones de seguridad con el vehículo en movimiento. La señal acústica se desactiva después de cinco minutos, pero el testigo de la señal de aviso del cinturón de seguridad permanece encendido hasta que se abrochen los cinturones de seguridad.

## USO DE LOS CINTURONES DE SEGURIDAD DURANTE EL EMBARAZO



E68587



Póngase el cinturón de seguridad correctamente por su seguridad y la de su bebé. No utilice solamente el cinturón de seguridad de hombro o el cinturón de seguridad de las caderas.

Debe colocarse el cinturón de seguridad de las caderas confortablemente sobre las caderas y por debajo del abdomen. Coloque el cinturón de seguridad de hombro entre el pecho y por encima y a un lado del abdomen.

## DESACTIVACIÓN DEL AIRBAG DEL ACOMPAÑANTE



Asegúrese de que el airbag del acompañante está desactivado si está utilizando un dispositivo de retención para niños mirando hacia atrás en el asiento del acompañante.



E71313

# Protección de los ocupantes

## Montaje del interruptor de desactivación del airbag del acompañante



Si necesita montar un dispositivo de retención para niños en asientos que lleven un airbag operativo delante, se debe montar un interruptor de desactivación del airbag del acompañante. Para más información, póngase en contacto con su Concesionario.

**Nota:** El interruptor de la llave se montará en la guantera, con el testigo de desactivación del airbag en el tablero de mandos.

Si la luz de aviso del airbag se enciende o parpadea durante la conducción, indica una anomalía. Véase **Luces de aviso y de control**. Retire el dispositivo de retención para niños y haga que se revise inmediatamente.

## Desactivación del airbag del acompañante (si está equipado)

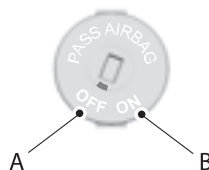

E71312

A Desactivado

B Activado

Gire el interruptor a la posición A.

Al conectar el encendido, compruebe que se enciende el testigo de desactivación del airbag del acompañante.

## Activación del airbag del acompañante



Asegúrese de que el airbag del acompañante está activado si no está utilizando un dispositivo de retención para niños en el asiento del acompañante.

Gire el interruptor a la posición B.

# Llaves y mandos a distancia

## USO DE LA LLAVE

### Mando a distancia con paletón giratorio



E74382

## INFORMACIÓN GENERAL SOBRE RADIOFRECUENCIAS



La radiofrecuencia utilizada por el mando a distancia pueden utilizarla también otras transmisiones de radio de corta distancia (por ejemplo radioaficionados, equipo médico, auriculares inalámbricos, mandos a distancia, sistemas de alarma, etc). Si hay interferencias en las frecuencias, no podrá utilizar el mando a distancia. Puede bloquear y desbloquear las puertas con la llave.

**Nota:** Las puertas pueden desbloquearse si pulsa los botones del mando a distancia inintencionadamente.

La gama de funcionamiento entre el mando a distancia y el vehículo varía dependiendo del entorno.

## PROGRAMACIÓN DEL MANDO A DISTANCIA

Puede programar un máximo de ocho mandos a distancia para su vehículo (incluyendo los suministrados con el vehículo).

Contacte con su Concesionario Ford para más información.

# Llaves y mandos a distancia

## CAMBIO DE LA PILA DEL MANDO A DISTANCIA

### Mando a distancia con paletón plegable

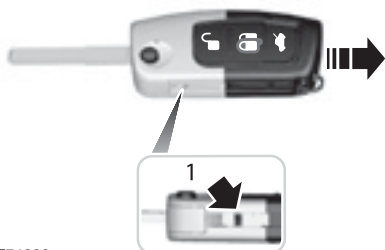

E74383

1. Introduzca un destornillador tanto como sea posible en la ranura del lateral del mando a distancia, empujelo hacia el paletón de la llave y saque el paletón de la llave.
2. Gire el destornillador en la posición



E74384

que se muestra para comenzar a separar las dos mitades del mando a distancia.



E74385

3. Gire el destornillador en la posición que se muestra para separar las dos mitades del mando a distancia.

 No toque los contactos de la pila ni el circuito impreso con el destornillador.

4. Extraiga la pila apalancando cuidadosamente con el destornillador.
5. Monte una pila nueva (3V CR 2032) con el signo + hacia abajo.
6. Ensamble las dos mitades del mando a distancia.
7. Introduzca el paletón de la llave.

## Mando a distancia sin paletón plegable



E74386

1. Introduzca un destornillador en el hueco en la cara trasera de la llave y retire el paletón de la llave.
2. Suelte los clips de fijación con el destornillador y separe las dos mitades del mando a distancia.



No toque los contactos de la pila ni el circuito impreso con el destornillador.

3. Extraiga la pila apalancando cuidadosamente con el destornillador.
4. Monte una pila nueva (3V CR 2032) con el signo + hacia abajo.
5. Ensamble las dos mitades del mando a distancia.
6. Introduzca el paletón de la llave.

# Sistema de bloqueo

## BLOQUEO Y DESBLOQUEO

### Cierre centralizado

También se pueden bloquear las puertas de forma centralizada si están todas cerradas.

**Nota:** La puerta del conductor puede desbloquearse con la llave. Esto es necesario si el mando a distancia o el sistema de apertura sin llave no funciona.

**Nota:** El bloqueo centralizado también bloquea y desbloquea la tapa de acceso al tapón del depósito de combustible.

### Bloqueo doble



No active el bloqueo doble si hay personas o animales en el interior del vehículo.



Si se ha cerrado el vehículo con bloqueo doble no es posible desbloquear las puertas desde el interior del vehículo.



E71961

El bloqueo doble es una función del sistema de protección antirrobo que impide abrir las puertas desde dentro. El bloqueo doble solo puede activarse cuando están cerradas todas las puertas.

### Confirmación de bloqueo y desbloqueo

Cuando se desbloquean las puertas, los intermitentes parpadean una sola vez.

Cuando se bloquean las puertas, los intermitentes parpadean dos veces.

**Nota:** Si su vehículo tiene bloqueo doble, los intermitentes solamente parpadearán una vez al activar el bloqueo doble.

# Sistema de bloqueo

## Bloqueo y desbloqueo de las puertas con la llave

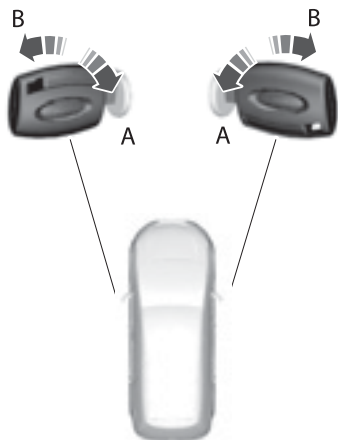

E71962

- A Desbloqueo
- B Bloqueo

## Bloqueo doble de las puertas con la llave

Gire la llave a la posición de bloqueo dos veces antes de que transcurran tres segundos para activar el bloqueo doble de las puertas.

## Bloqueo y desbloqueo de las puertas con el mando a distancia

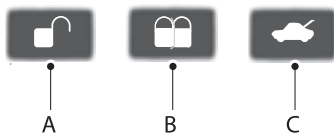

E87379

- A Desbloqueo
- B Bloqueo
- C Desbloqueo de la tapa del baúl

## Bloqueo de las puertas con el mando a distancia

Pulse el botón B una vez.

## Bloqueo doble de puertas y baúl con el mando a distancia

Pulse el botón B dos veces antes de que transcurran tres segundos.



# Sistema de bloqueo

## Bloqueo y desbloqueo de puertas desde el interior

### Puertas delanteras

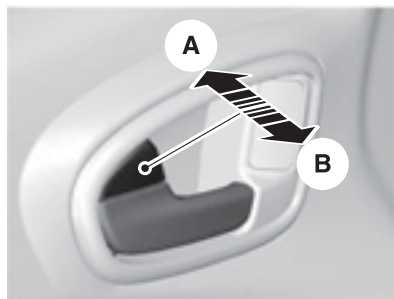

E71958

- A Bloqueo de todas las puertas
- B Desbloqueo de todas las puertas

### Puertas traseras

Para bloquear las puertas traseras una a una, pulse el botón A y cierre la puerta al salir del vehículo.

## Tapa del baúl

### Apertura de la tapa del baúl

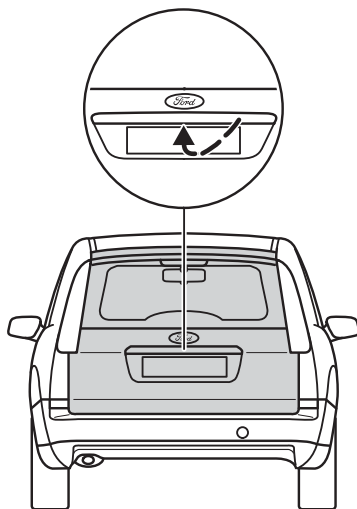

E78262

### Apertura de la tapa del baúl con mando a distancia

Pulse el botón C del mando a distancia dos veces antes de que transcurran tres segundos.

### Cierre de la tapa del baúl

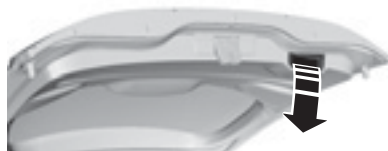

E71960

# Sistema de bloqueo

## Cierre automático de seguridad

Las puertas se volverán a bloquear automáticamente si no abre una puerta en 45 segundos después de haber desbloqueado las puertas con el mando a distancia. Las cerraduras de las puertas y la alarma vuelven al estado que tenían inicialmente.

## Para reprogramar la función de desbloqueo

Si se reprograma la función de desbloqueo para que solo se desbloquee la puerta del conductor (Véase **Llaves y mandos a distancia**), tenga en cuenta lo siguiente:

Al pulsar el botón de desbloqueo se desbloquean todas las puertas o solamente la puerta del conductor. Pulsando el botón de desbloqueo una vez más se desbloquean todas las puertas.

## APERTURA Y CIERRE GLOBAL

También puede accionar los Levanta cristales con el contacto quitado mediante la función de apertura y cierre global.

**Nota:** El cierre global sólo funciona si ha ajustado la memoria correctamente para cada ventanilla.

Véase **Levantacristales eléctricos**.

## Apertura global

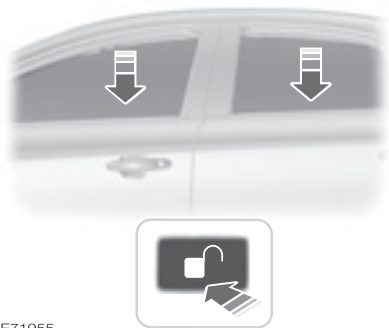

E71955

Para abrir todas las ventanillas, pulse de manera continua el botón de **desbloqueo** durante tres segundos como mínimo. Pulse otra vez el botón de **bloqueo** o de **desbloqueo** para detener la función de apertura.

## Cierre global



Tenga cuidado cuando use el cierre global. En caso de emergencia apriete un botón inmediatamente para detener el cierre.

## Sistema de bloqueo

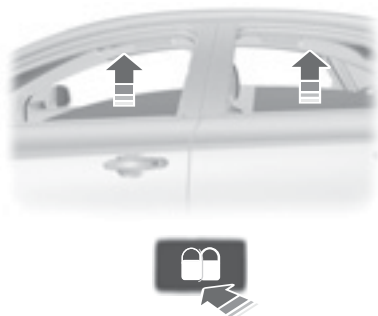

E71956

Para cerrar todas las ventanillas, pulse de manera continua el botón de **bloqueo** durante dos segundos como mínimo. Pulse otra vez cualquier botón para detener la función de cierre. La función de protección está activada también durante el cierre global.

# Inmovilizador electrónico

## FUNCIONAMIENTO

El inmovilizador es una sistema de protección antirrobo que impide que alguien arranque el motor con una llave incorrectamente codificada.

## LLAVES CODIFICADAS

**Nota:** No cubra las llaves con objetos metálicos. Esto puede impedir que el receptor identifique la llave como válida.

**Nota:** En caso de pérdida de una llave es necesario borrar todas las demás llaves y programarlas de nuevo. Para más información, póngase en contacto con su Concesionario Ford. Las llaves nuevas se deben programar junto con las llaves existentes.

En caso de pérdida de una llave, puede obtener una nueva en su Concesionario Ford. Proporcione el número de llave que figura en la etiqueta que se le entregó junto con las llaves originales, si es posible. También puede obtener llaves adicionales en su Concesionario Ford.

## ACTIVACIÓN DEL INMOVILIZADOR ELECTRÓNICO

El inmovilizador del motor se activa automáticamente un segundo después de quitar el contacto.

## DESACTIVACIÓN DEL INMOVILIZADOR ELECTRÓNICO

El inmovilizador del motor se desactiva automáticamente al dar el contacto con una llave correctamente codificada.

Si aparece el mensaje **Inmovilizador activo** en la pantalla de información significa que no se ha reconocido la llave. Retire la llave y pruebe de nuevo.

Si no puede arrancar el motor con una llave correctamente codificada, indica una anomalía. El mensaje **Inmovilizador activo** aparecerá en la pantalla de información al dar el contacto. Haga revisar el inmovilizador inmediatamente.

## FUNCIONAMIENTO

### Sistema de alarma

El vehículo puede estar equipado con uno de los siguientes sistemas de alarma:

- Alarma perimétrica.
- Alarma perimétrica con sensores interiores.
- Alarma de categoría uno con sensores interiores y sirena autoalimentada.
- Alarma de categoría uno con sensores interiores, sirena autoalimentada y sensores de inclinación.

### Alarma perimétrica

La alarma perimétrica es un elemento disuasor contra el acceso no autorizado al vehículo a través de las puertas y el capó. También protege la unidad de audio.

### Sensores interiores



E71401



Los sensores de las luces del habitáculo no se deben cubrir. No active la alarma con protección completa si hay personas, animales u otros objetos en movimiento en el interior del vehículo.

Los sensores actúan como elemento disuasivo para impedir la intrusión ilícita mediante la detección de cualquier movimiento en el interior del vehículo.

### Sirena autoalimentado

La sirena autoalimentada es un sistema de alarma adicional que hará sonar una sirena cuando se dispare la alarma. Se activa directamente al bloquear el vehículo. La sirena dispone de su propia batería y hará sonar una sirena de alarma aunque alguien desconecte la batería del vehículo o la propia sirena autoalimentada.

### Sensores de inclinación

Los sensores de inclinación detectan si alguien intenta robar una rueda o remolcar el vehículo, detectando los cambios de inclinación del vehículo.

**Nota:** Si viaja en un transbordador con la alarma activada, desactive los sensores de inclinación seleccionado una protección reducida. De este modo no se disparará la alarma debido al movimiento.

## Disparo de la alarma

Una vez activa, la alarma se dispara en cualquiera de los siguientes casos:

- Si alguien abre una puerta, el portón trasero o el capó sin una llave o mando a distancia válidos.
- Si alguien extrae el sistema de audio.
- En vehículos sin arranque sin llave, si el encendido se gira a la posición I, II o III sin una llave válida.
- Si los sensores del habitáculo detectan movimiento en el interior del vehículo.
- En los vehículos con sirena autoalimentada, si alguien desconecta la batería del vehículo o la propia sirena autoalimentada.
- Si los sensores de inclinación detectan un cambio en la inclinación del vehículo.

Si se dispara la alarma, la bocina de la alarma sonará durante 30 segundos y los destellos de las luces de emergencia parpadearán durante cinco minutos.

Cualquier intento posterior de realizar alguna de las acciones anteriores volverá a disparar la alarma.

## Protección completa y reducida

### Protección completa

La protección completa es la configuración estándar.

Con la protección completa, se activan los sensores del habitáculo y de inclinación al activar la alarma.

**Nota:** Esto puede producir falsas alarmas si hay animales u objetos en movimiento en el interior del vehículo o, en vehículos con sensores de inclinación, si se viaja en un transbordador.

### Protección reducida

Con la protección reducida, se desactivan los sensores del habitáculo y de inclinación al activar la alarma.

**Nota:** Puede configurar la alarma con protección reducida para el ciclo de encendido actual solamente. La próxima vez que conecte el encendido, la alarma se restablecerá a protección completa.

### Solicitud al salir

Se puede configurar la pantalla de información para que le pregunte cada vez qué nivel de protección desea establecer.

Si selecciona **Preg. al salir**, se mostrará el mensaje **Alarma interior?** en la pantalla del cuadro de instrumentos cada vez que desconecte el encendido.

Si desea activar la alarma con protección reducida, pulse el botón **OK** cuando aparezca este mensaje.

Si desea activar la alarma con protección completa, salga del vehículo sin pulsar el botón **OK**.

## Selección de protección completa o reducida

**Nota:** La selección de la opción **Reducida** no configura la alarma permanentemente con protección reducida. Establece la protección reducida solamente para el ciclo de encendido actual. Si establece regularmente la alarma con protección reducida, seleccione **Preg. al salir**.



E70499

Alarma
<input checked="" type="radio"/> Protec total
<input type="radio"/> Reducida
<input type="checkbox"/> ? al salir

E74509

1. Pulse el botón de la flecha a la derecha en el volante para entrar en el menú principal.
2. Resalte **Configuración** con los botones de flecha arriba y abajo y pulse el botón de flecha derecha.
3. Resalte **Alarma** y pulse el botón de flecha derecha.
4. Resalte protección **Reducida** o **Completa**. Si prefiere que se le pregunte cada vez que quite el contacto, seleccione **Preg. al salir**.
5. Pulse el botón OK para confirmar la selección.
6. Pulse el botón de la flecha a la izquierda para salir del menú. Para volver directamente a la pantalla del ordenador de a bordo mantenga pulsado el botón de la flecha a la izquierda.

## Mensajes informativos

Véase Mensajes informativos.

## ACTIVACIÓN DE LA ALARMA

Para activar la alarma, bloquee el vehículo con la llave o con el mando a distancia.

Véase **Sistemas de bloqueo**.

## **DESACTIVACIÓN DE LA ALARMA**

### **Vehículos sin apertura con mando a distancia**

#### **Alarma perimétrica**

Para desactivar y silenciar la alarma desbloquee las puertas con la llave, conectando el encendido con una llave correctamente codificada, o desbloquee las puertas o la tapa del baúl con el mando a distancia.

### **Alarma de categoría 1**

Para desactivar y silenciar la alarma desbloquee las puertas con la llave, conectando el encendido con una llave correctamente codificada en 12 segundos, o desbloquee las puertas o la tapa del baúl con el mando a distancia.

### **Vehículos con apertura con mando a distancia**

**Nota:** Debe haber una llave pasiva válida dentro del radio de detección de la puerta para la apertura con mando a distancia. Véase **Apertura sin llave**.

#### **Alarma perimétrica**

Para desactivar y silenciar la alarma desbloquee las puertas, conectando el encendido o desbloquee las puertas o la tapa del baúl con el mando a distancia.

### **Alarma de categoría 1**

Para desactivar y silenciar la alarma desbloquee las puertas, conectando el encendido en 12 segundos o desbloquee las puertas o el portón trasero con el mando a distancia.



## AJUSTE DEL VOLANTE



No ajuste nunca el volante cuando el vehículo esté en movimiento.

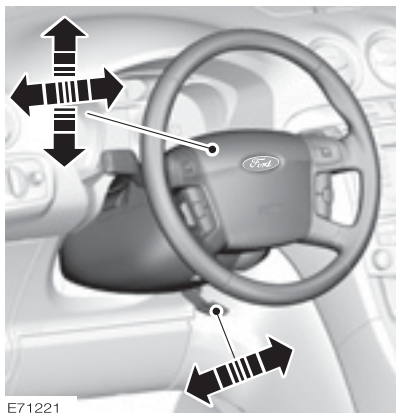

E71221

Libere la palanca de bloqueo para ajustar la altura del volante y la distancia de éste al conductor.

Vuelva a poner la palanca en su posición original para asegurar el volante.

Asegúrese de sentarse en la posición correcta.

Véase Forma correcta de sentarse.

## MANDO DEL SISTEMA DE AUDIO (si está equipado)

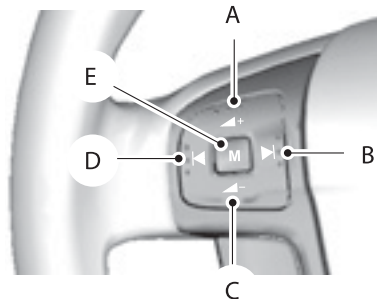

E72288

- A Subir volumen
- B Búsqueda ascendente
- C Bajar volumen
- D Búsqueda descendente
- E Modo

### Modo

Pulse y mantenga pulsado el botón de modo para seleccionar la fuente de audio.

Pulse el botón de modo para:

- seleccionar la siguiente emisora presintonizada,
- reproducir el siguiente CD,
- aceptar una llamada entrante,
- finalizar una llamada.

## Búsqueda

Pulse un botón de búsqueda para:

- sintonizar la emisora siguiente o anterior en la banda de frecuencia,
- reproducir la pista siguiente o anterior del CD,

Pulse y **mantenga pulsado** un botón de búsqueda para:

- desplazarse hacia arriba o hacia abajo por la banda de frecuencia,
- desplazarse hacia delante y atrás en una pista del CD.

# Limpiarparabrisas y lavaparabrisas

## LIMPIAPARABRISAS

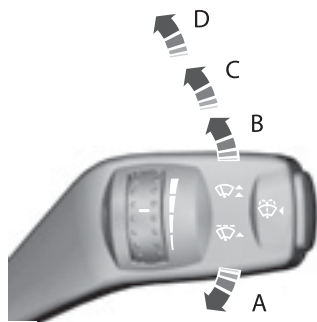

E70696

- A Barrido único
- B Barrido intermitente
- C Barrido normal
- D Barrido a alta velocidad

## LIMPIAPARABRISAS AUTOMÁTICOS

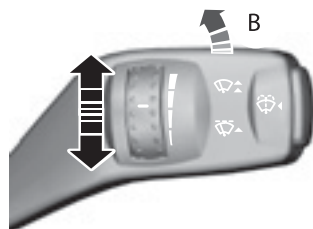

E76677



No conecte el barrido automático si no llueve. El sensor de lluvia es muy sensible y los limpiaparabrisas pueden ponerse en marcha si el parabrisas capta suciedad, neblina o insectos.

## Barrido intermitente

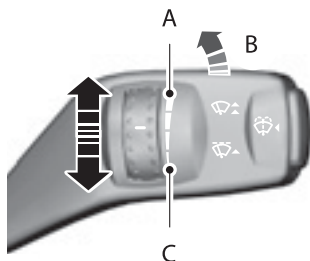

E70315

- A Intervalo de barrido corto
- B Barrido intermitente
- C Intervalo de barrido largo



Sustituya las escobillas de los limpiaparabrisas en cuanto empiecen a dejar bandas de agua y manchas. Si no las sustituye, el sensor de lluvia seguirá detectando agua en el parabrisas y los limpiaparabrisas se pondrán en marcha aunque el parabrisas esté seco en su mayor parte.



En condiciones de hielo, deshiele completamente el parabrisas antes de conectar el barrido automático.



Desconecte el barrido automático antes de entrar en un túnel de lavado.

# Limpiaparabrisas y lavaparabrisas

Si conecta el barrido automático, los limpiaparabrisas no se accionarán hasta que se detecte agua en el parabrisas. A partir de entonces el sensor de lluvia detecta constantemente la cantidad de agua que hay en el parabrisas y ajusta la velocidad del barrido automáticamente.

## SENSOR DE LLUVIA

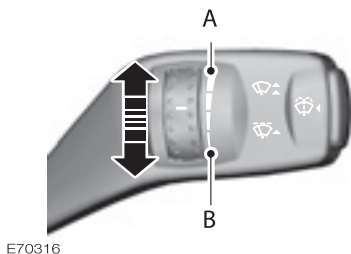

- A Sensibilidad alta
- B Sensibilidad baja

Ajuste la sensibilidad del sensor de lluvia con el mando giratorio. Si se ajusta el mando a una sensibilidad demasiado baja, el parabrisas no funciona hasta que el sensor detecte mucha agua en el parabrisas. Si se ajusta el mando a una sensibilidad alta, el limpiaparabrisas funciona en cuanto el sensor detecte una pequeña cantidad de agua en el parabrisas.

## LAVAPARABRISAS

 No haga funcionar los lavaparabrisas durante más de 10 segundos o cuando el depósito está vacío.

**Nota:** Los inyectores del lavaparabrisas se calientan con el contacto conectado.



## LIMPIALUNETAS Y LAVALUNETAS TRASEROS

### Barrido intermitente



# Limpiarparabrisas y lavaparabrisas

## Barrido en marcha atrás

El limpiaventana se pondrá en marcha automáticamente al seleccionar la marcha atrás si el limpiaparabrisas se encuentra en la posición B, C o D.

## Lavalunetas



No accione el lavaluneta durante más de 10 segundos o si el depósito está vacío.



E70777

Tire de la palanca hacia el volante y manténgala en esa posición para accionar el lavalunetas.

## LAVAFAROS



E70776

El sistema lavafaros funciona al usar el lavaparabrisas con los faros encendidos.

**Nota:** Para evitar que el depósito de líquido del lavaparabrisas se vacíe rápidamente, los lavafaros no funcionarán cada vez que utilice los lavaparabrisas.

# Limpiaparabrisas y lavaparabrisas

## COMPROBACIÓN DE LAS ESCOBILLAS DEL LIMPIAPARABRISAS

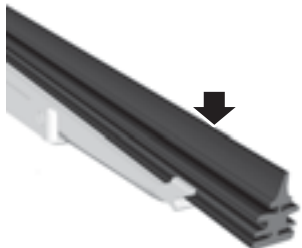

E66644

Pase la punta de los dedos por el borde de la escobilla para comprobar si hay irregularidades.

Limpie el filo de las escobillas con agua aplicada con una esponja blanda.



Evite doblar o golpear las escobillas al momento de limpiarlas. Esto puede dañarlas, causando un barrido deficiente.

## CAMBIO DE LAS ESCOBILLAS DEL LIMPIAPARABRISAS



Coloque los limpiaparabrisas en la posición de servicio para cambiar las escobillas.



Durante el invierno puede utilizar la posición de servicio para facilitar el acceso a las escobillas para limpiarlas de la nieve y el hielo. Como los limpiaparabrisas vuelven a su posición normal en cuanto se conecta el encendido debe asegurarse de que el parabrisas está completamente deshelado antes de conectar el encendido.

Nota: Las escobillas de los limpiaparabrisas son de distinta longitud. Si monta escobillas de la longitud incorrecta puede que el sensor de lluvia no funcione correctamente.

## Posición de mantenimiento



E75184

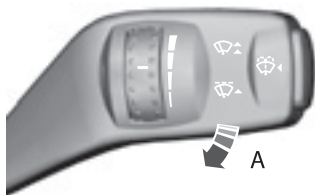

E75188

Desconecte el encendido y mueva la palanca de los limpiaparabrisas a la posición A antes de tres segundos.

Suelte la palanca cuando los limpiaparabrisas hayan alcanzado la posición de mantenimiento.

# Limpiaparabrisas y lavaparabrisas

## Cambio de las escobillas de los limpiaparabrisas

Coloque los limpiaparabrisas en la posición de mantenimiento y levante los brazos de las escobillas.

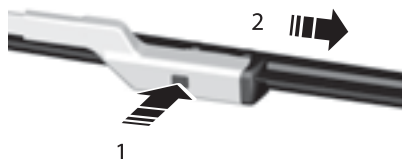

E72899

1. Pulse el botón de bloqueo.
2. Retire la escobilla.

**Nota:** Compruebe que la escobilla encaja correctamente.

3. Efectúe la instalación en orden inverso.

## ESPECIFICACIONES TÉCNICAS

### Longitudes de las escobillas de los limpiaparabrisas

Versión	Dimensiones en mm (pulgadas)	
	Lado conductor	Lado acompañante
Vehículos con limpiaparabrisas automáticos	750 (29,5)	700 (27,6)
Vehículos sin limpiaparabrisas automáticos	750 (29,5)	650 (25,6)

# Limpiarparabrisas y lavaparabrisas

## Escobillas del limpialuneta trasero

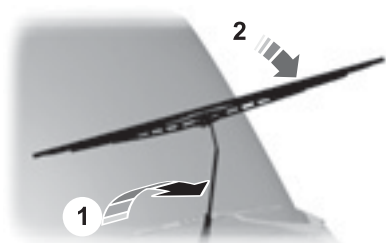

E93783

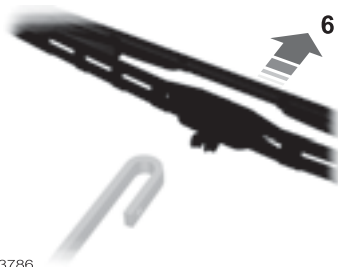

E93786

Efectúe la instalación en orden inverso.

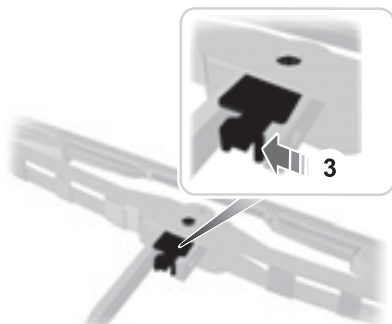

E93784

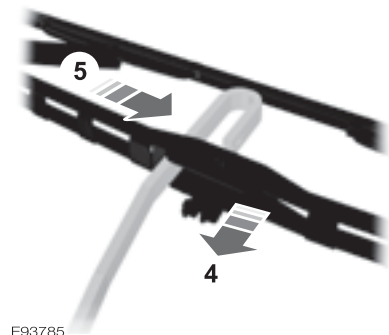

E93785



# Iluminación

## CONTROL DE LA ILUMINACIÓN

### Posiciones del mando de la iluminación

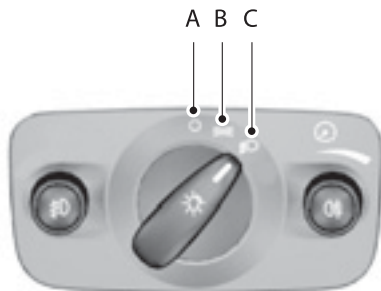

E70718

- A Desconexión
- B Luces de posición delanteras y traseras
- C Luces bajas

### Luces de estacionamiento



Un uso prolongado de las luces de estacionamiento descargará la batería.

Desconecte el encendido.

### Los dos lados

Ajuste el mando de la iluminación a la posición B.

### Un lado

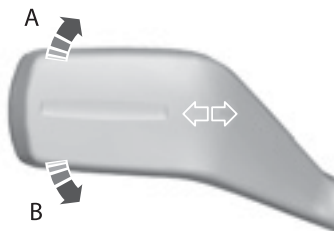

E75505

- A Lado derecho
- B Lado izquierdo

### Luces altas

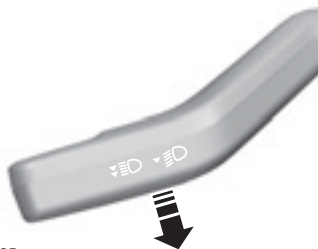

E70725

Tire la palanca completamente hacia el volante para cambiar entre luces altas y bajas.

### Ráfagas

Apriete la palanca ligeramente hacia el volante.

# Iluminación

## Desconexión de seguridad de las luces

Desconecte el encendido y tire de la palanca de intermitentes completamente hacia el volante para encender los faros. Los faros se apagarán automáticamente 30 segundos después de que se haya cerrado la última puerta.

Si están todas las puertas cerradas pero no han transcurrido aún los 30 segundos y se abre alguna puerta, se empezará a contabilizar de nuevo el retardo de 3 minutos.

Las luces con retardo de seguridad se desactivan accionando de nuevo la palanca de los intermitentes hacia el volante o conectando el encendido.

## FAROS AUTOMÁTICOS (si está equipado)



E70719

**Nota:** Si se han activado los faros de encendido automático, solamente se pueden encender las luces largas cuando los faros se han encendido automáticamente.

Los faros se encienden y apagan automáticamente en función de la luz del ambiente.

## FAROS ANTINEBLA DELANTEROS



E70721



Los faros antiniebla solamente deben utilizarse cuando la visibilidad se vea reducida considerablemente por la niebla, la nieve o la lluvia.

## FAROS ANTINEBLA TRASEROS



E70720



Los faros antiniebla traseros solamente deben utilizarse cuando la visibilidad se vea reducida a menos de 50 metros.



Los faros antiniebla traseros no deben utilizarse cuando llueva o nieve y la visibilidad sea mayor de 50 metros.

## NIVELACIÓN DE LOS FAROS

**Nota:** Los vehículos con faros de xenón están equipados con sistema de nivelación automática de faros.

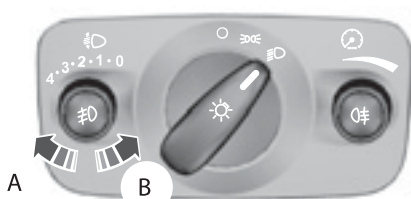

E70722

A Haz de los faros en posición alta

B Haz de los faros en posición baja

Puede ajustar la altura del haz de los faros según la carga del vehículo.

## Posiciones recomendadas del interruptor de nivelación de los faros

Carga			Carga del baúl	Posición del interruptor
Asientos delanteros	Asientos segunda fila	Asientos tercera fila		
1-2	-	-	-	0
1-2	-	2	-	0 (0.5) <sup>2</sup>
1-2	3	-	-	1 (0.5) <sup>2</sup>
1-2	3	-	Máx. <sup>1</sup>	3 (0.5) <sup>2</sup>
1	-	-	Máx. <sup>1</sup>	4 (0.5) <sup>2</sup>

<sup>1</sup> Véase Identificación del vehículo

<sup>2</sup> Vehículo con suspensión activa

## LUCES DE EMERGENCIA (BALIZAS)



E71943

**Nota:** Las luces de emergencia funcionan también con el encendido desconectado.

**Nota:** Dependiendo de las leyes y normativas correspondientes del país en que se fabricó el vehículo, es posible que las luces de emergencia parpadeen si se frena muy bruscamente.

## SISTEMA DE LUCES FRONTALES AVANZADAS (AFS) (si está equipado)

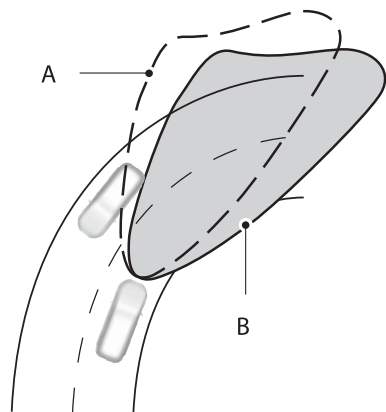

E72897

A sin AFS

B con AFS

# Iluminación

El AFS ajusta automáticamente la luz baja del vehículo dependiendo de su dirección y velocidad. Mejora la visibilidad al conducir de noche y contribuye a reducir el deslumbramiento de los conductores que circulan en sentido contrario.

El sistema no funciona si el vehículo está parado, las luces de conducción diurna están encendidas o está seleccionada marcha atrás.

En caso de anomalía se mostrará un mensaje en la pantalla informativa. Véase **Mensajes informativos**. Los faros se ajustarán a una posición central o a la posición de luz baja permanente en esa posición. Haga revisar el sistema lo antes posible.

## Luces de viraje (si está equipado)

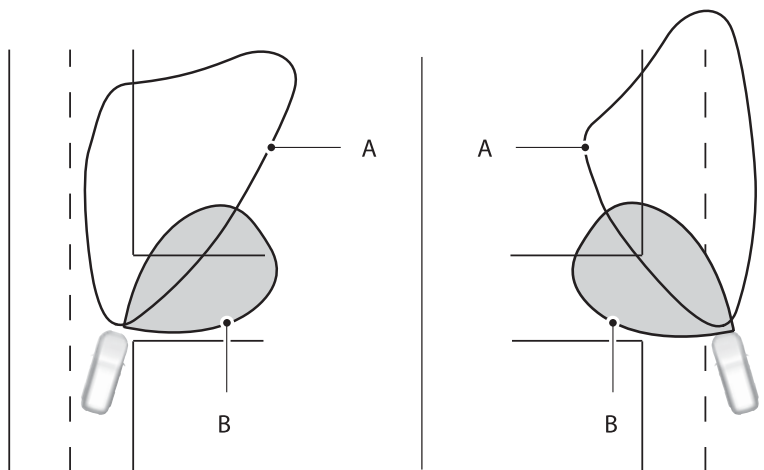

E72898

A Haz de los faros

B Haz de la luz de viraje

Las luces de viraje iluminan el interior de la curva al realizar un giro.

## INTERMITENTES

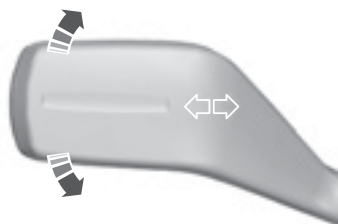

E70727

Si mueve la palanca selectora a la posición final hacia arriba o hacia abajo, se accionarán las luces intermitentes correspondientes.

**Nota:** Golpee suavemente la palanca hacia arriba o hacia abajo y los intermitentes parpadearán tres veces solamente.

Este funcionamiento es muy útil para indicar un sobrepaso en rutas y autopistas.

Si coloca el interruptor en la posición B, la luz de cortesía se encenderá al desbloquear o abrir una de las puertas o el portón trasero. Si se deja una puerta abierta con el encendido desconectado, la luz de cortesía se apaga automáticamente tras un breve periodo de tiempo, para evitar que se descargue la batería. Para encenderla de nuevo, conecte el encendido durante un breve periodo de tiempo.

La luz de cortesía también se enciende al desconectar el encendido. Se apaga automáticamente tras un breve periodo de tiempo o cuando se pone en marcha el motor.

Si coloca el interruptor en la posición C con el encendido desconectado, la luz de cortesía se encenderá. Se apaga automáticamente tras un breve periodo de tiempo, para evitar que se descargue la batería. Para encenderla de nuevo, conecte el encendido durante un breve periodo de tiempo.

## LUCES INTERIORES

### Luz de cortesía

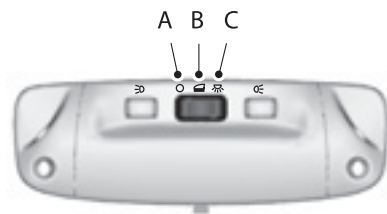

E71945

- A Desconexión
- B Contacto de la puerta
- C Conexión

# Iluminación

## Luces de lectura

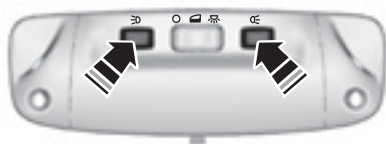

E71946

Si se desconecta el encendido, las luces de lectura se apagan automáticamente tras un breve periodo de tiempo, para evitar que se descargue la batería del vehículo. Para encenderlas de nuevo, conecte el encendido durante un breve periodo de tiempo.

## Iluminación interior de LED

Los vehículos equipados con iluminación interior de LED no disponen de luces entre los parasoles. Las luces LED están situadas junto a los asideros del techo.

## Luz LED del conductor

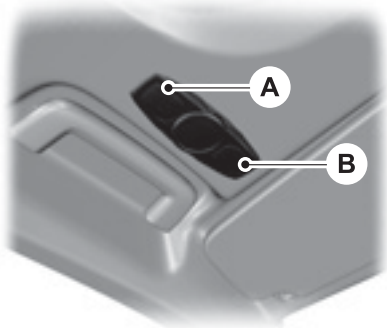

E124991

- A Interruptor de conexión y desconexión de luz individual
- B Interruptor de conexión y desconexión de todas las luces

Se puede controlar el funcionamiento de todas las luces con el interruptor B.

**Nota:** Las luces individuales pueden conectarse de forma individual, pero no se pueden desconectar individualmente si el conductor conecta todas las luces.

Las luces se encienden cuando se desbloquea o se abre una puerta o la tapa del maletero. Si se deja una puerta abierta con el encendido desconectado, todas las luces se apagan automáticamente tras un breve periodo de tiempo para evitar que se descargue la batería. Para encenderlas de nuevo, conecte el encendido durante un breve periodo de tiempo.

Si se pulsa y se mantiene pulsado el interruptor B durante 3 segundos, todas las luces permanecerán apagadas independientemente de la posición de las puertas o la tapa del maletero. Pulse el interruptor de nuevo para volver al modo anterior de funcionamiento de las luces.

## Luces de espejo de cortesía

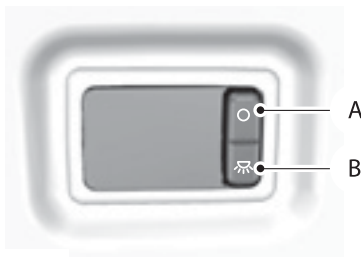

E72900

- A Desconexión
- B Conexión

# Iluminación

Si desconecta el encendido, las luces del espejo de cortesía se apagan automáticamente tras un breve periodo de tiempo, para evitar que se descargue la batería. Para encenderlas de nuevo, conecte el encendido durante un breve periodo de tiempo.

## DESMONTAJE DE UN FARO

 Las bombillas de xenón deben ser cambiadas por técnicos debidamente capacitados. Riesgo de descarga eléctrica.

1. Abra el capó. Véase **Apertura y cierre del capó**.

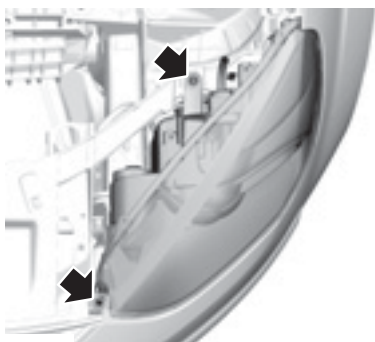

E72257

2. Desmonte los tornillos.
3. Desenchufe el conector.



E88875

4. Tire del faro lo más posible hacia el centro del vehículo para desconectarlo del punto de fijación inferior.
5. Levante la parte exterior del faro y sáquelo.

 Al montar el faro, extreme las precauciones para no dañar los puntos de localización.

**Nota:** Al montar el faro, asegúrese de que vuelve a enchufar el conector correctamente.

**Nota:** Al montar el faro, asegúrese de encajarlo completamente en el punto de fijación inferior.

**Nota:** Cuando monte el faro, asegúrese de que el tornillo delantero está colocado en el moldura del faro antes de montarlo.

**Nota:** Para montar el faro, apriete en primer lugar el tornillo delantero y, a continuación, el tornillo trasero.



## CAMBIO DE LAMPARAS



Encienda las luces y desconecte el encendido.



Deje que se enfríe la lámparas antes de cambiarla.



Las lámparas de xenón deben ser cambiadas por técnicos debidamente capacitados. Riesgo de descarga eléctrica.



No toque el cristal de lámparas.



Monte solamente lámparas del tipo correcto. Véase Tabla de especificaciones de las lámparas.

**Nota:** En las siguientes instrucciones se describe cómo desmontar las lámparas. Monte las lámparas de repuesto en el orden inverso a menos que se indique lo contrario.

## Faro

**Nota:** Retire las tapas para acceder a las lámparas.

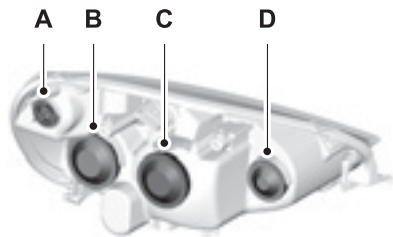

E72258

- A Intermitente
- B Faros - luces largas
- C Luces cortas de los faros
- D Luz de viraje

## Intermitente

1. Desmonte el faro. Véase **Desmontaje de un faro**.

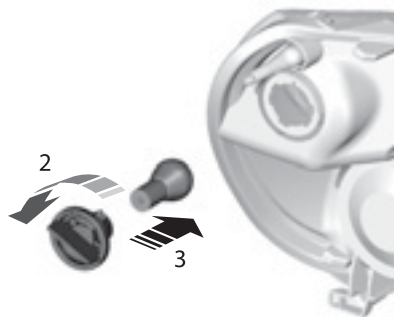

E72259

2. Gire el portalámparas en sentido contrario a las agujas del reloj y desmóntelo.
3. Presione suavemente la bombilla contra el portalámparas, gírela en sentido contrario a las agujas del reloj y retírela.

# Iluminación

## Luz alta

1. Desmonte el faro. Véase **Desmontaje de un faro**.

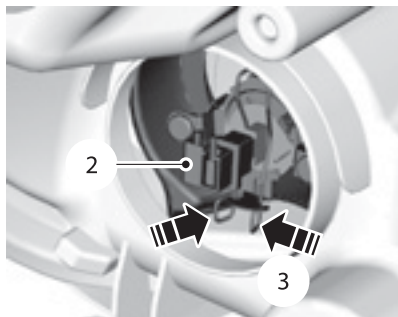

E72261

2. Desenchufe el conector.
3. Suelte el clip y retire la lámpara.

## Luces de conducción diurna (si está equipado)

Nota: Estos componentes no se pueden reparar. Consulte con su Taller Autorizado en caso de fallo.



E126170

## Luz baja

1. Desmonte el faro. Véase **Desmontaje de un faro**.

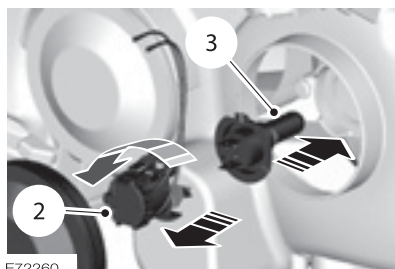

E72260

2. Gire el portalámparas en sentido contrario a las agujas del reloj y desmóntelo.
3. Retire la lámpara.

## Luz de viraje

1. Desmonte el faro. Véase **Desmontaje de un faro**.

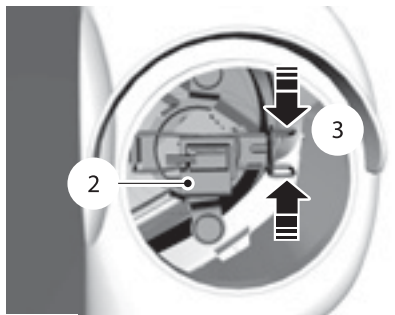

E72262

2. Desenchufe el conector.
3. Suelte el clip y retire la lámpara.

# Iluminación

## Intermitente lateral



E72263

1. Desmonte con cuidado el intermitente lateral.



E72291

2. Desmonte el portalámparas.
3. Retire la bombilla.

## Luz de proximidad

Nota: Gire el cristal del retrovisor todo lo que pueda hacia dentro.



E72264

1. Introduzca un destornillador en el hueco entre la carcasa del retrovisor y el cristal del retrovisor, y suelte el clip de fijación de metal.
2. Desmonte la luz.

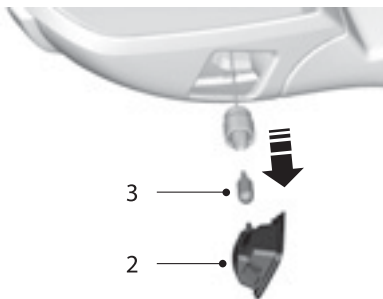

E72265

3. Retire la bombilla.

## Faro antiniebla delantero y luz de posición



E72266

1. Desmonte la moldura.

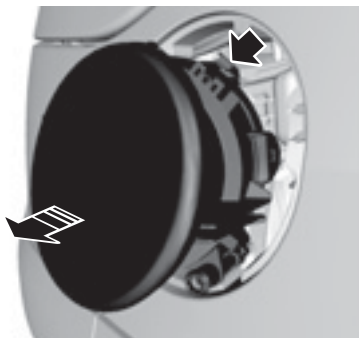

E72268

2. Suelte con un destornillador el clip en el borde superior de la luz.
3. Desmonte la luz.

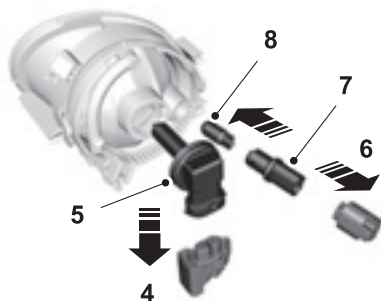

E74542

4. Desenchufe el conector.

**Nota:** No es posible separar la lámpara del faro antiniebla del portalámparas.

5. Gire el portalámparas del faro antiniebla en sentido contrario a las agujas del reloj y desmóntelo.
6. Desenchufe el conector.
7. Gire el portalámparas de la luz en sentido contrario a las agujas del reloj y desmóntelo.
8. Desmonte la bombilla de la luz.

# Iluminación

## Luces traseras

### Luces traseras Intermitente, luz de posición trasera y luz de freno



E74078

1. Desmonte el protector.

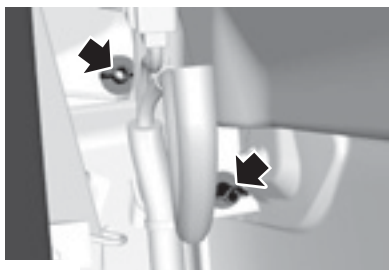

E72270

2. Desmonte las tuercas de mariposa.



E74079

3. Desmonte la luz.
4. Desenchufe el conector.

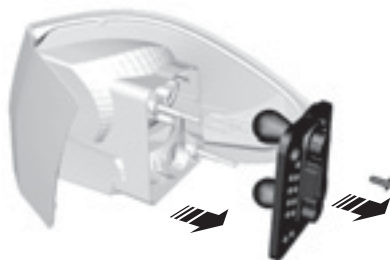

E74080

5. Retire el tornillo.
6. Desmonte el portalámparas.
7. Presione suavemente la bombilla contra el portalámparas, gírela en sentido contrario a las agujas del reloj y retírela.

## Luz de marcha atrás, de posición trasera y antiniebla trasera



E72271

1. Desmonte el protector.

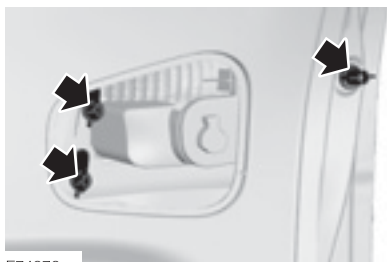

E74076

2. Desmonte las tuercas de mariposa.
3. Desmonte la luz.
4. Desenchufe el conector.



E74077

5. Retire el tornillo.
6. Desmonte el portalámparas.
7. Presione suavemente la bombilla contra el portalámparas, gírela en sentido contrario a las agujas del reloj y retírela.

## Intermitente, luz de posición trasera y luz de freno

Nota: Estos componentes no se pueden reparar. Consulte con su Taller Autorizado en caso de fallo.



E126274

## Tercera luz de freno

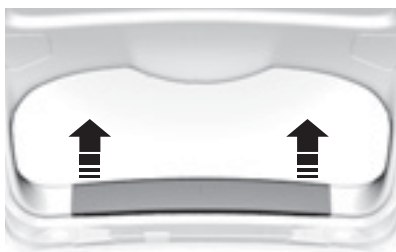

E75459

1. Desmonte el protector.



E75460

2. Suelte los clips.



E72790

3. Desmonte la luz.
4. Retire la bombilla.

# Iluminación

## Luz de placa de matrícula

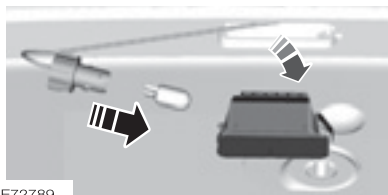

E72789

1. Con cuidado suelte el clip.
2. Desmonte la luz.
3. Retire la bombilla.

## Luz interior

### Vehículos sin sensores interiores



E72788

1. Extraiga el cristal haciendo palanca con cuidado.
2. Desmonte la cubierta de cristal.
3. Retire la bombilla.

### Vehículos con sensores interiores



E72787

1. Extraiga el cristal haciendo palanca con cuidado.
2. Desmonte la cubierta de cristal.
3. Retire la bombilla.

## Luces de lectura

### Vehículos sin sensores interiores



E72796

1. Extraiga el cristal haciendo palanca con cuidado.
2. Desmonte la cubierta de cristal.
3. Retire la bombilla.



# Iluminación

## Vehículos con sensores interiores

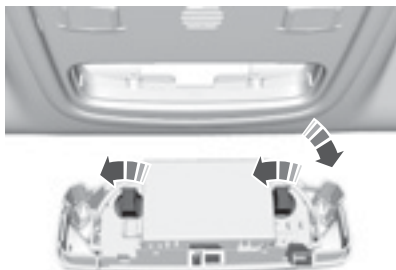

E72786

1. Extraiga la luz haciendo palanca con cuidado.
2. Gire el portalámparas en sentido contrario a las agujas del reloj y desmóntelo.

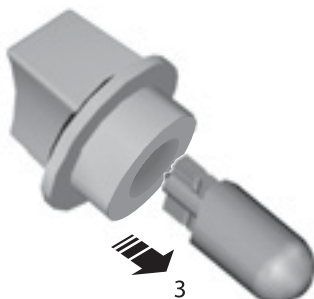

E73939

3. Retire la bombilla.

## Luz de espejo de cortesía

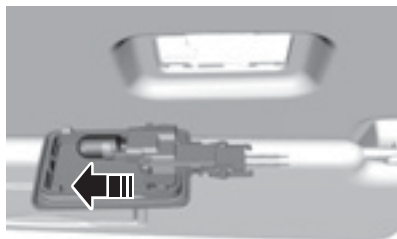

E72785

1. Extraiga la luz haciendo palanca con cuidado.
2. Retire la bombilla.

## Luz del baúl



E72784

1. Extraiga el acrílico haciendo palanca con cuidado.
2. Retire la bombilla.

Iluminación

# Iluminación

## TABLA DE ESPECIFICACIONES DE LAMPARAS

Luz	Especificaciones	Potencia (watts)
Intermitente delantero	PY21W	21
Luz larga	H1	55
Luces bajas	H7	55
Luz de giro	H1	55
Intermitente lateral	W5W	5
Luz de proximidad	W5	5
Faro antiniebla delantero	H8	35
Luz de posición	W5W	5
Intermitente trasero	PY21W	21
Luz de freno y luz de posición trasera	P21/5W	21/5
Faro antiniebla trasero	P21	21
Luz de marcha atrás	P21W	21
Tercera luz de freno	W16W	16
Luz de placa de matrícula	C5W	5
Luz interior	Guirnalda	10
Luz de lectura	BA 9s	5
Luz de espejo de cortesía	W5W	5
Luz del baúl	W5W	5

# Ventanillas y retrovisores

## LEVANTACRISTALES ELÉCTRICOS



No accione los levantacristales a menos que no haya ninguna obstrucción.

**Nota:** Cuando se accionan los interruptores con frecuencia en un corto período de tiempo, es posible que el sistema deje de funcionar durante un cierto tiempo para evitar daños por sobrecalentamiento.

**Nota:** Puede accionar los levantacristales durante varios minutos después de quitar el contacto. Se desactivarán en cuanto se abra una puerta.

**Nota:** Si acciona a la vez el interruptor de la puerta correspondiente y el interruptor para dicha ventanilla en la puerta del conductor, la ventanilla se detendrá.

Conecte el encendido para accionar los levantacristales eléctricos.

### Apertura global y cierre global

También puede accionar los levantacristales con el contacto quitado mediante la función de apertura y cierre global. Véase **Apertura y cierre globales**.

**Nota:** La función de apertura y cierre global abre o cierra las ventanillas automáticamente sólo en los vehículos equipados con cuatro levantacristales eléctricos.

**Nota:** El cierre global sólo funciona si ha ajustado la memoria correctamente para cada ventanilla.

## Interruptores de la puerta del conductor

Puede accionar todos los levantacristales, junto con el interruptor de seguridad para las ventanillas traseras.

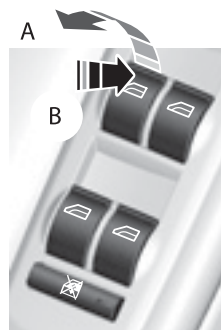

E70848

A Cerrar

B Abierto

# Ventanillas y retrovisores

## Interruptores de las puertas del acompañante y de las plazas traseras

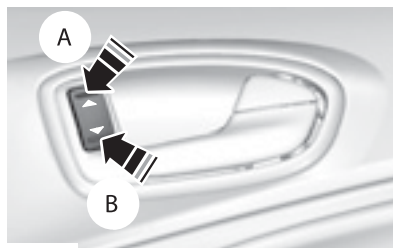

E70849

- A cerrar
- B Abierto

## Apertura y cierre automático de las ventanillas

Apriete o levante el interruptor hasta el segundo punto de acción y suéltelo. Apriételo o levántelo de nuevo para detener las ventanillas.

## Interruptor de seguridad para las ventanillas traseras

**Nota:** Siempre se pueden accionar las ventanillas traseras desde la puerta del conductor.



E70850

Un interruptor de la puerta del conductor desactiva los interruptores de los levantacristales traseros.

La luz del interruptor se enciende y las luces de los interruptores de los levantacristales traseros se apagan al desactivarse.

## Función de protección



El cierre de las ventanillas sin la debida atención puede anular la función de protección y causar lesiones.

Al cerrarse, los levantacristales se detendrán automáticamente y retrocederán una cierta distancia, si encuentran algún obstáculo.

## Anulación de la función de protección



Al cerrar la ventanilla por tercera vez, la función de protección se desactiva. Asegúrese de que no haya obstáculos en el recorrido de la ventanilla que se cierra.

Para anular esta función de protección cuando hay una resistencia, por ejemplo en invierno, proceda como se describe a continuación:

1. Cierre la ventanilla dos veces hasta alcanzar la resistencia y deje que retroceda.
2. Cierre la ventanilla una tercera vez hasta la resistencia. La función de protección está desactivada y no se puede cerrar automáticamente la ventanilla. La ventanilla superará la resistencia y podrá cerrarla completamente.
3. Si la ventanilla no se cierra tras un tercer intento, haga que un experto la revise.

## Restablecimiento de la memoria de los levantacristales



La función de protección está desactivada hasta que se haya restablecido la memoria.

Cuando se desconecta la batería del vehículo, debe restablecer la memoria para cada ventanilla por separado:

1. Levante el interruptor hasta que la ventanilla esté completamente cerrada. Mantenga el interruptor levantado durante un segundo más.
2. Suelte el interruptor y levántelo de nuevo, dos o tres veces, durante un segundo más.
3. Abra la ventanilla e intente cerrarla automáticamente.
4. Reajuste la memoria y repita el procedimiento si la ventanilla no se cierra automáticamente.

## Modo de seguridad



La función de protección no está activada durante este procedimiento.

Si el sistema detecta un fallo, entra en un modo de seguridad. Las ventanillas se desplazarán durante solamente 0,5 segundos cada vez y, continuación, se volverán a detener. Cierre las ventanillas pulsando de nuevo el interruptor cuando las ventanillas se detengan. Haga que un experto revise el sistema inmediatamente.

# Ventanillas y retrovisores

## RETROVISORES EXTERIORES

### Retrovisores convexos



E71042



Tenga cuidado de no sobrestimar la distancia de los objetos reflejados en estos retrovisores convexos. Los objetos reflejados en los retrovisores convexos parecen más pequeños de lo que son y más alejados de lo que están en realidad.

Los retrovisores amplían el campo de retrovisión para reducir el llamado ángulo muerto en la zona lateral trasera del vehículo.

### Retrovisores plegables



E71043

Asegúrese de enganchar completamente el espejo en su soporte al volverlo a colocar en su posición original.

## RETROVISORES EXTERIORES ELÉCTRICOS

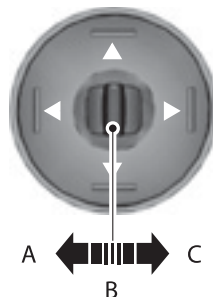

E70846

A Retrovisor izquierdo

B Desconexión

C Retrovisor derecho

# Ventanillas y retrovisores

## Posiciones de inclinación del retrovisor

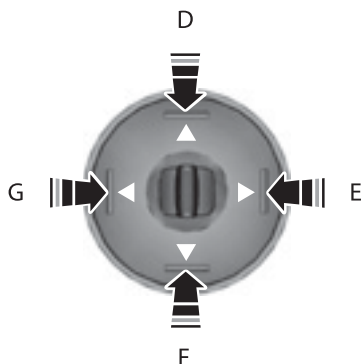

E70847

- D arriba
- E derecha
- F abajo
- G izquierda

Los retrovisores exteriores eléctricos van provistos de una resistencia calefactora que deshielará o desempañará el cristal del espejo.

Véase Ventanillas y retrovisores térmicos.

## Retrovisores plegables eléctricos

Los retrovisores eléctricos plegables funcionan con el contacto conectado.

**Nota:** Puede accionar los retrovisores (inclinación y plegado del retrovisor) durante varios minutos después de quitar el contacto. Se desactivarán en cuanto se abra una puerta.



E72623

Pulse el botón para plegar o desplegar los retrovisores.

Si vuelve a pulsar el interruptor mientras los retrovisores se están moviendo, estos se detendrán e invertirán la dirección de movimiento.

**Nota:** Cuando se accionan los retrovisores con frecuencia en un corto período de tiempo, es posible que el sistema deje de funcionar durante un cierto tiempo para evitar daños por sobrecalentamiento.

# Ventanillas y retrovisores

## Retrovisor basculante

Dependiendo de la posición del retrovisor seleccionado (**A** ó **C**), el retrovisor exterior correspondiente basculará cada vez que se seleccione la marcha atrás, para obtener una mejor visión de la calzada.

Cuando utilice esta función por primera vez, los retrovisores bascularán a la posición preseleccionada. Puede programar el grado de basculamiento utilizando la siguiente secuencia:

**Nota:** Puede desactivar esta función dejando el interruptor de selección de los retrovisores exteriores eléctricos en la posición **B**.

Los retrovisores exteriores volverán a la posición original:

- Si la velocidad del vehículo supera los 10 km/h.
- Aproximadamente 10 segundos después de que se haya desacoplado la marcha atrás.
- Si el interruptor de selección de los retrovisores exteriores eléctricos vuelve a la posición **B**.

## Ajuste pasivo

1. Conecte el encendido. No arranque el motor.
2. Seleccione el retrovisor exterior deseado (**A** ó **C**).
3. Seleccione la marcha atrás, el retrovisor exterior seleccionado se ajustará en la posición preseleccionada.

4. Ajuste los retrovisores en la posición deseada al utilizar la marcha atrás.

5. Desacople la marcha atrás.

Los ajustes se memorizarán automáticamente.

## Ajuste activo

1. Conecte el encendido. No arranque el motor.
2. Seleccione el retrovisor exterior deseado (**A** ó **C**).
3. Seleccione la marcha atrás, el retrovisor exterior seleccionado se ajustará en la posición preseleccionada.
4. Ajuste el retrovisor en la posición deseada al utilizar la marcha atrás.
5. Mantenga pulsado el botón de programación del asiento deseado hasta que se escuche un único tono de aviso como confirmación. Véase **Función de memoria**.



# Ventanillas y retrovisores

## RETROVISOR INTERIOR



E71272

Incline el retrovisor para reducir el deslumbramiento al conducir de noche.

## RETROVISOR ANTIDESLUMBRANTE (si está equipado)



E71028

El espejo retrovisor antideslumbrante automático se ajusta de forma automática cuando es deslumbrado desde atrás. No funciona con marcha atrás seleccionada.

## VENTANILLAS DERIVABRISAS TRASERAS

### Ventanillas traseras pivotantes manuales

#### Apertura

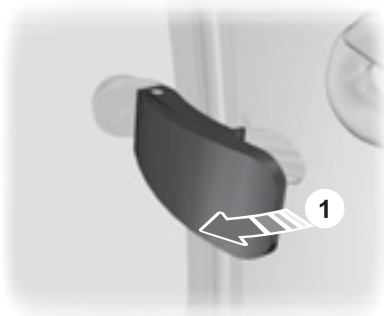

E72126

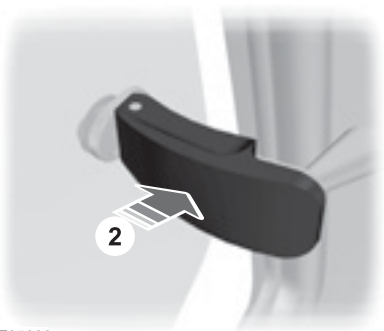

E95383

# Ventanillas y retrovisores

## Cierre

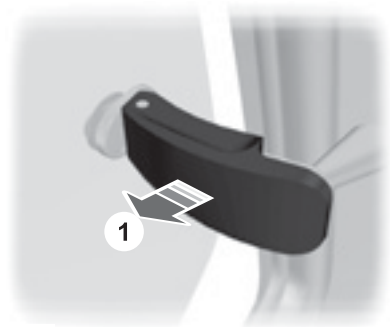

E95384

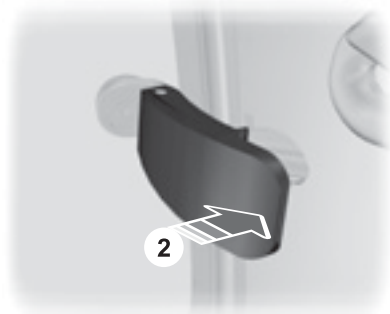

E95385

**Nota:** Asegúrese de que la palanca quede bien sujeta en el enganche.

## Ventanillas traseras pivotantes eléctricas (si está equipado)

Conecte el encendido para accionar las ventanillas pivotantes traseras.

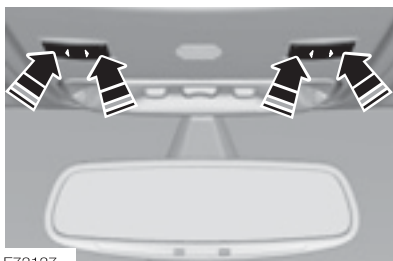

E72127

### Detección del sistema y alertas (si está equipado)

El sistema activará la alerta para los vehículos que entren en la zona de puntos ciegos desde atrás o se incorporen desde el lateral. Los vehículos a los que adelante o los vehículos que entren en la zona de puntos ciegos desde delante solo activarán la alerta si el vehículo permanece en la zona de puntos ciegos durante un breve periodo de tiempo.

**Nota:** Los vehículos que pasen por la zona de puntos ciegos rápidamente (normalmente menos de 2 segundos) no activarán la alerta.

El sistema consta de dos sensores de radar, cada uno colocado detrás de las ruedas traseras y ocultos detrás de los parachoques.



E124741



No coloque elementos, como pegatinas del parachoques, en esta zona.



Las reparaciones que se realicen en esta zona con tapaporos de la carrocería afectarán al rendimiento del sistema.

## Limitaciones en la detección

Puede haber casos en los que no sea posible detectar a los vehículos que entren y salgan de las zonas de puntos ciegos.

Casos en los que pueden no detectarse otros vehículos:

- Acumulación de suciedad en la zona de los sensores de los paneles de los parachoques traseros.
- Ciertas maniobras de vehículos que entren y salgan de la zona de puntos ciegos.
- Vehículos que atraviesen la zona de puntos ciegos a gran velocidad.
  - Condiciones meteorológicas adversas.
  - Varios vehículos que atraviesen la zona de puntos ciegos muy juntos.
- Guardarraíles.

## Falsas alertas

**Nota:** Las falsas alertas son temporales y se autocorregirán.

Pueden producirse ciertos casos en los que el sistema alerte cuando no haya ningún vehículo en la zona de puntos ciegos.

Circunstancias en las que pueden producirse las falsas alertas:

- Guardarraíles.
- Paredes de cemento de la autopista.
- Curvas cerradas rodeando un edificio.
- Parando el vehículo con un vehículo directamente detrás pero muy cerca.

## Al conectar y desconectar el sistema.

**Nota:** La posición desactivada o activada se mantendrá hasta que se modifique manualmente.

El sistema se puede encender o apagar mediante la pantalla informativa. Véase **Pantallas informativas**

Si se desconecta el sistema no se recibirán más alertas. El indicador BLIS se iluminará. Véase **Luces de aviso y de control**.

## Errores de detección

**Nota:** El indicador de alerta del retrovisor no se encenderá.

Si el sistema detecta una anomalía en alguno de los sensores, el testigo se encenderá y permanecerá encendido. La pantalla informativa confirmará la anomalía e indicará si está afectado el lado izquierdo o derecho.

## Sensor bloqueado



Antes de que el sistema reconozca un estado bloqueado y emita un aviso, aumentará el número de objetos que no se han detectado.



Es posible que los sensores no detecten vehículos con lluvia intensa u otras condiciones que causen reflejos molestos.

**Nota:** Mantenga la zona del parachoques trasero alrededor de los sensores sin suciedad, hielo o nieve.

El sistema detectará cualquier problema en el rendimiento y emitirá un aviso de sensor bloqueado a través de la pantalla informativa.

Elimine la obstrucción tan pronto como sea posible. Permita un tiempo de conducción que permita pasar por delante de por lo menos dos vehículos para que el sistema se reactive.

### **Falsas alertas en el caso de conducción con remolque**



Es posible que los vehículos con módulo de remolque no autorizados por nosotros no detecten los obstáculos correctamente. Desconecte el sistema para evitar falsas alertas. Véase **Pantallas informativas**.

Si el vehículo lleva un remolque autorizado por nosotros, el sistema detectará que hay un remolque conectado y se desactivará. En la pantalla informativa se mostrará un mensaje de confirmación. Véase **Mensajes informativos**. El indicador BLIS se iluminará. Véase **Luces de aviso y de control**.

# Tablero de instrumentos

## INDICADORES

### Tipo 1 y 2

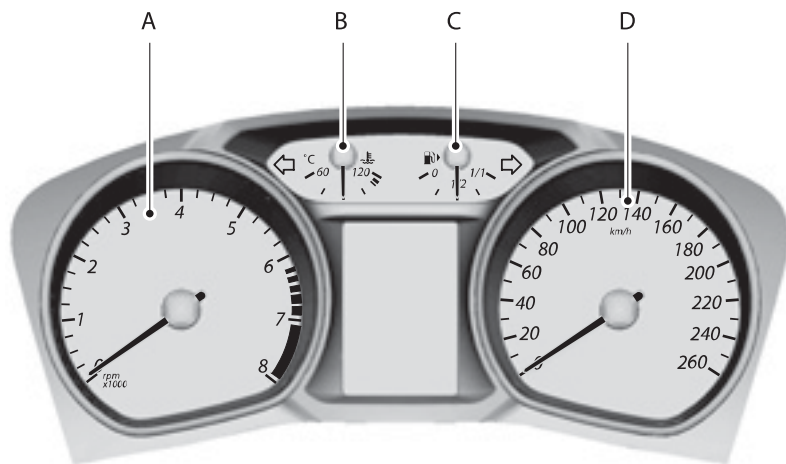

E72984

A Tacómetro

B Indicador de temperatura del refrigerante del motor

C Indicador del nivel de combustible

D Velocímetro

## Tipo 3

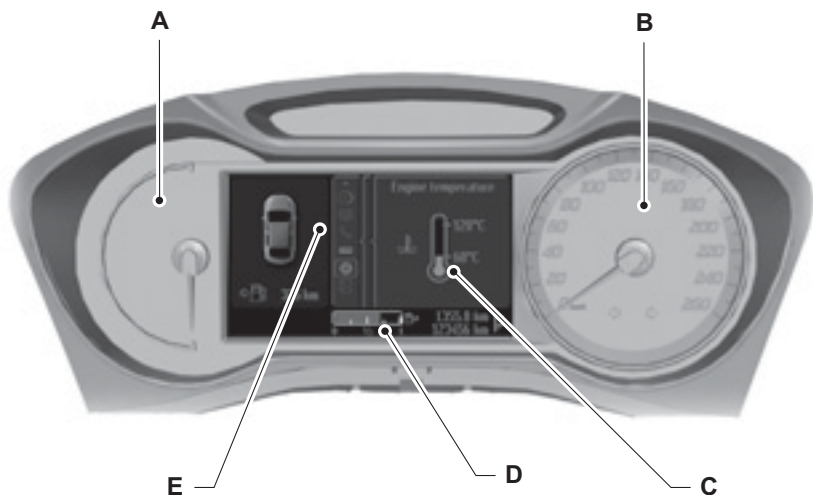

E130765

- A Tacómetro
- B Velocímetro
- C Indicador de temperatura del refrigerante del motor
- D Indicador del nivel de combustible
- E Visualizador de mensajes. Véase Pantallas informativas.

### Indicador de temperatura del refrigerante del motor

**Nota:** En el tipo 3 este indicador se muestra dentro del centro de mensajes y no se visualizará a menos que se solicite. Véase **Pantallas informativas**.  
Muestra la temperatura del refrigerante del motor. A una temperatura de funcionamiento normal, el indicador permanecerá en la sección central.



No vuelva a arrancar el motor antes de haber eliminado la causa del sobrecalentamiento.

Si el indicador se desplaza hacia los 120 °C, el motor se está sobrecalentando. Pare el motor, quite el contacto y determine la causa una vez se haya enfriado el motor. Véase **Comprobación del refrigerante del motor**.

## Indicador del nivel de combustible

La flecha representada junto al símbolo del surtidor de combustible le indica en qué lado del vehículo se halla la tapa del depósito de combustible.

## LUCES DE AVISO Y DE CONTROL

Los siguientes testigos e indicadores se encenderán brevemente al dar el contacto para confirmar que el sistema funciona correctamente:

- Luz de aviso del ABS
- Luz de aviso del airbag
- Luz de aviso del sistema de frenos
- Luz de aviso del motor
- Testigo de escarcha
- Luz de aviso del encendido
- Luz de aviso de presión del aceite
- Testigo del control de estabilidad (ESP)

Si una luz de aviso o de control no se enciende al conectar el encendido, esto indica que se ha producido un fallo. Haga que su concesionario Ford revise el sistema.

## Luz de aviso del ABS



El testigo del ABS parpadeará cuando el sistema está en funcionamiento. Si se enciende al conducir el vehículo indica una anomalía. Seguirá disponiendo del frenado normal (sin ABS), pero debe hacerlo revisar lo antes posible.

## Luz de aviso del airbag



Si la luz de aviso del airbag se enciende o parpadea durante la conducción, indica una anomalía. Hágalo revisar lo antes posible.

## Luz de aviso del sistema de frenos



Reduzca gradualmente la velocidad. Utilice los frenos con mucho cuidado. No pise el pedal del freno bruscamente.



Si la luz de aviso del sistema de frenos se enciende durante la conducción, indica una anomalía en uno de los circuitos de frenos. Compruebe el nivel de líquido de frenos. Véase **Mantenimiento**.



# Tablero de instrumentos



Hágalo revisar inmediatamente.

Si la luz de aviso del sistema de frenos se enciende con la luz de aviso del ABS o la luz de aviso del control de estabilidad (ESP), indica una anomalía. Pare el vehículo en cuanto sea seguro hacerlo, y hágalo revisar antes de continuar el viaje.

## Luz de control del control de velocidad



La luz de control del control de velocidad se enciende cuando se ha seleccionado un ajuste de velocidad mediante el sistema de control de velocidad. Véase **Control de velocidad**. En los vehículos con control de velocidad adaptativo, la luz de control se enciende cuando el ACC está activado. Véase **Control de velocidad adaptativo (ACC)**.

## Intermitentes



La luz de control del intermitente parpadeará al utilizar los intermitentes. El ritmo de parpadeo aumenta de repente cuando falla alguna lámpara.

## Indicador de control de puntos ciegos



Se ilumina cuando se desactiva esta función o cuando se muestra un mensaje. Véase **Sistema de control de punto ciego**. Véase **Mensajes informativos**.

## Luz de aviso del motor



Si la luz de aviso del motor se enciende con el motor en marcha, indica una anomalía. Si parpadea durante la conducción, **reduzca inmediatamente la velocidad del vehículo**. Si continúa parpadeando absténgase de acelerar o desacelerar con fuerza. El motor continuará funcionando pero tendrá una potencia limitada. Hágalo revisar inmediatamente.

## Luz de control del sistema de alerta de alcance



La luz de control del sistema de alerta de alcance se enciende cuando esta función está activa. Véase **Control de velocidad adaptativo (ACC)**.

## Testigo de los faros antiniebla delanteros



La luz de control de los faros antiniebla delanteros se enciende al activar los faros antiniebla delanteros.

## Testigo de escarcha



A temperaturas entre 4 °C y 1 °C, se enciende la luz de aviso de escarcha (naranja). Este testigo se enciende en color rojo si la temperatura es inferior a 1 °C.

# Tablero de instrumentos

## Testigo de calentadores



Véase Arranque del motor.

## Indicador de faros



La luz de control de los faros se enciende al encender las luces bajas o las luces de posición delanteras y traseras.

## Luz de aviso del encendido



Si la luz de aviso del encendido se enciende durante la conducción, indica una anomalía. Desconecte todo el equipamiento eléctrico que no sea necesario en ese momento, y haga que se revise el sistema inmediatamente.

## Luz de aviso de nivel de combustible bajo



Si la luz de aviso del nivel de combustible se enciende, reponga combustible lo antes posible.

## Testigo de luces altas



La luz de control de las luces altas se enciende al activar las luces altas. Parpadeará al utilizar las ráfagas.

## Luz de control del sistema de alerta de alcance



Se enciende cuando esta función está desactivada. Véase Función de alerta de alcance

## Indicador de régimen máximo del motor



El indicador de régimen máximo del motor se enciende cuando se alcanza el régimen máximo del motor.

## Indicador de mensajes



El indicador de mensajes se enciende cuando se registra un nuevo mensaje en la pantalla informativa. Véase Pantallas informativas.

## Luz de aviso de presión del aceite



No reanude el trayecto si la luz de aviso de presión de aceite se enciende a pesar de que el nivel del aceite sea correcto. Hágalo revisar inmediatamente.



Si la luz de aviso de presión de aceite se enciende durante la conducción, indica una anomalía. Pare el vehículo en cuanto sea seguro y apague el motor. Compruebe el nivel de aceite. Véase Mantenimiento.

## Testigo de los faros antiniebla traseros



El testigo de los faros antiniebla traseros se encenderá al encender los faros antiniebla traseros.

## Señal de aviso del cinturón de seguridad



Véase Señal de aviso del cinturón de seguridad.

## Testigo del control de estabilidad (ESP)

**Nota:** El sistema ESP se desactiva automáticamente en caso de anomalía.



La luz de aviso del ESP parpadeará cuando el sistema está en funcionamiento. Si no parpadea ni se enciende cuando el vehículo está circulando, indica una anomalía. Hágalo revisar lo antes posible. Véase **Mensajes informativos**.

Si se desactiva el ESP, la luz de aviso se enciende. La luz de aviso se apaga al volver a activar el sistema o al quitar el contacto.

## SEÑALES ACÚSTICAS DE AVISO E INDICADORES

### Activación y desactivación de los avisos acústicos

Puede desactivar algunos avisos acústicos.

Para establecer qué avisos acústicos deben sonar:



E70499

1. Pulse el botón de flecha derecha del volante para acceder al menú principal.
2. Resalte **Configuración** con los botones de flecha arriba y abajo, y pulse el botón de flecha derecha.
3. Resalte **Avisos acústicos** y pulse el botón de flecha derecha.
4. Resalte el aviso acústico y pulse el botón **OK** para activar y desactivar el aviso acústico.
5. Pulse el botón de flecha izquierda para salir del menú. Para regresar directamente a la pantalla del ordenador de a bordo, mantenga pulsado el botón de flecha izquierda.

## INFORMACIÓN GENERAL



No utilice los controles de la pantalla informativa mientras el vehículo está en movimiento.

**Nota:** La pantalla de información permanecerá encendida unos minutos después de quitar el contacto.

Pueden controlarse varios sistemas del vehículo mediante los mandos del volante. La información correspondiente se muestra en la pantalla del cuadro de instrumentos.

Para obtener instrucciones detalladas para el sistema de audio, teléfono, etc, remítase al manual correspondiente.

## Mandos



E70499

Pulse los botones de flecha arriba y abajo:

- para desplazarse por las pantallas del ordenador de a bordo

Pulse el botón de flecha **derecha**:

- para acceder al menú principal desde las pantallas del ordenador de a bordo
- para acceder a un menú secundario.

Pulse el botón de flecha **izquierda** para salir de un menú.

Mantenga pulsado el botón de flecha **izquierda** en cualquier momento para volver a la pantalla del menú principal (botón Esc).

**Nota:** El sistema volverá automáticamente a las pantallas del ordenador de a bordo si no se pulsa ningún botón durante un periodo de tiempo.

Pulse el botón **OK** para seleccionar y confirmar una opción.

# Pantallas informativas

## Funciones del cuadro de instrumentos

Función	Tipo 1	Tipo 2	Tipo 3
Ordenador de a bordo	X	X	X
Mensajes informativos	X	X	X
Puesta en hora del reloj	X	X	X
Ajustes de pantalla	-	X	X
Control del CD	-	-	X
Control del cargador de CD	-	-	X
Control de la radio	-	-	X
Control del teléfono	-	-	X
Control de entrada auxiliar	-	-	X

### Tipo 1

09:00
 102 km/h
123456 km 234.2 km

Utilice los botones de flecha arriba y abajo para desplazarse por las pantallas del ordenador de a bordo. Véase **Ordenador de a bordo**.

E80604

# Pantallas informativas

## Estructura del menú

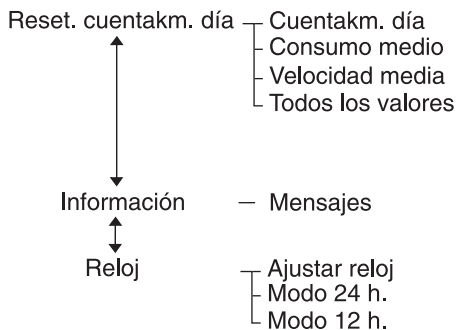

E87751

## Tipo 2

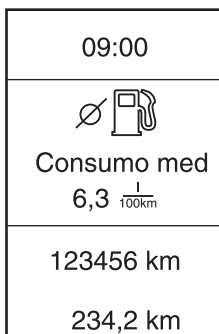

E74426

Utilice los botones de flecha arriba y abajo para desplazarse por las pantallas del ordenador de a bordo. Véase Ordenador de a bordo.

# Pantallas informativas

## Estructura del menú

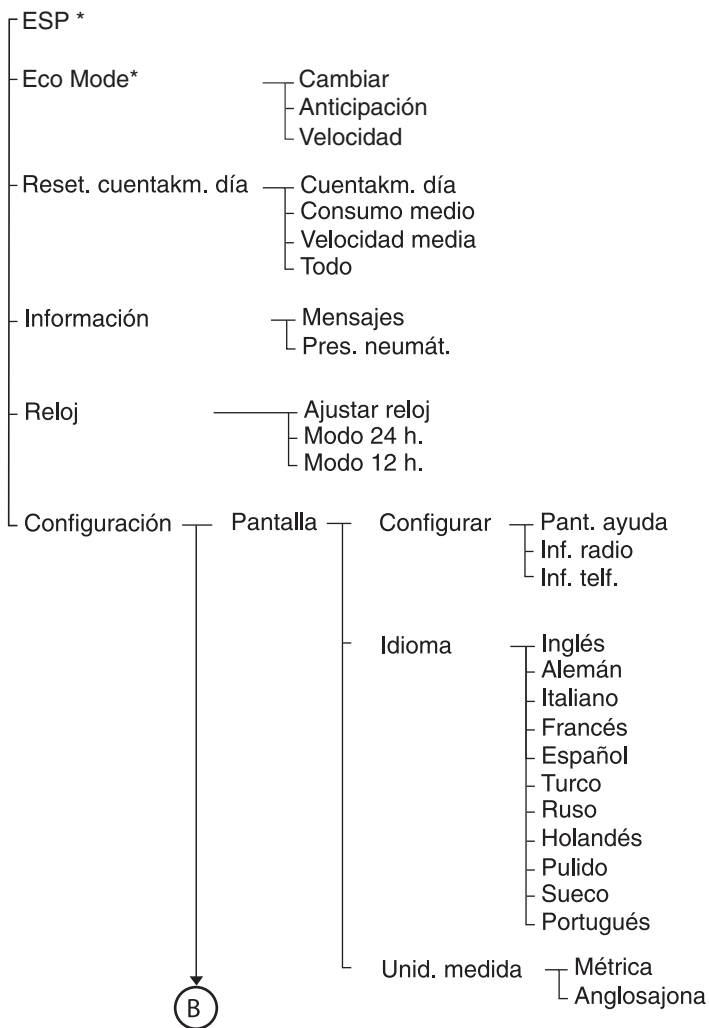

E87752

\* (Si está equipado) solo disponible en Versiones Modelo 2011

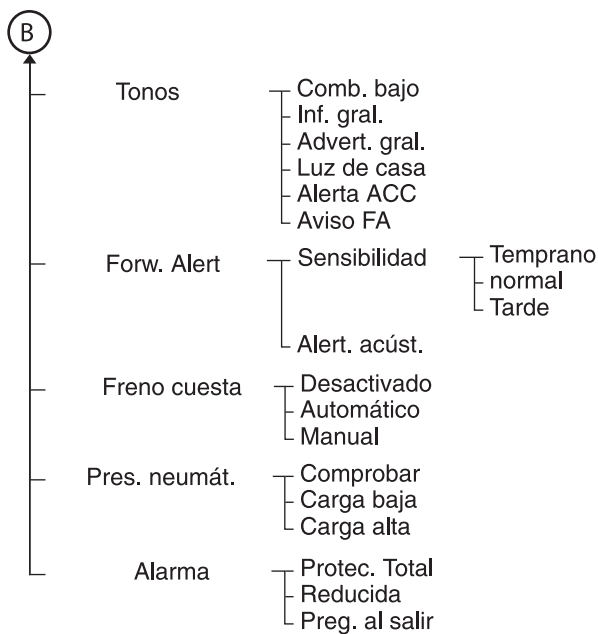

E87753



### Tipo 3

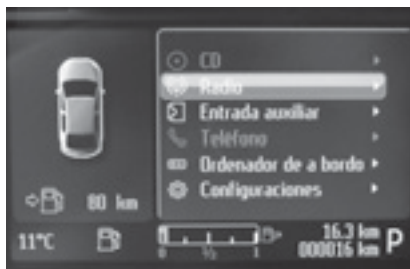

Desplácese por las pantallas del menú mediante los mandos.

**Nota:** Después de un breve periodo de tiempo, la pantalla entrará en el modo de salva pantallas. Para acceder a los menús desde aquí, pulse el botón de flecha izquierdo.

### Lista de dispositivos

El icono resaltado muestra el menú que se está utilizando actualmente.



CD



Radio



Entrada auxiliar



Teléfono



Ordenador de a bordo



Configuración

## Estructura del menú

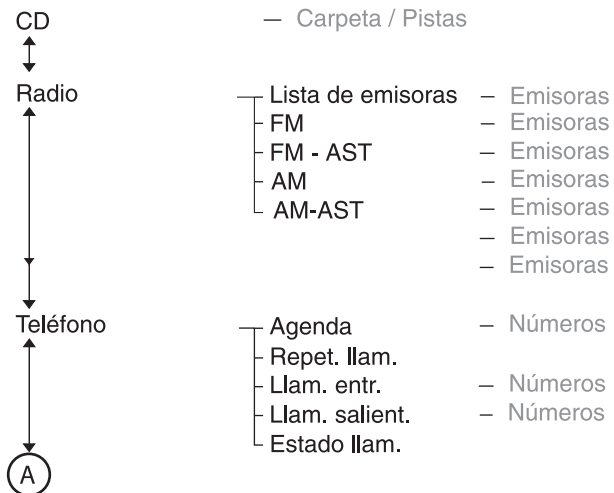

E87754

# Pantallas informativas

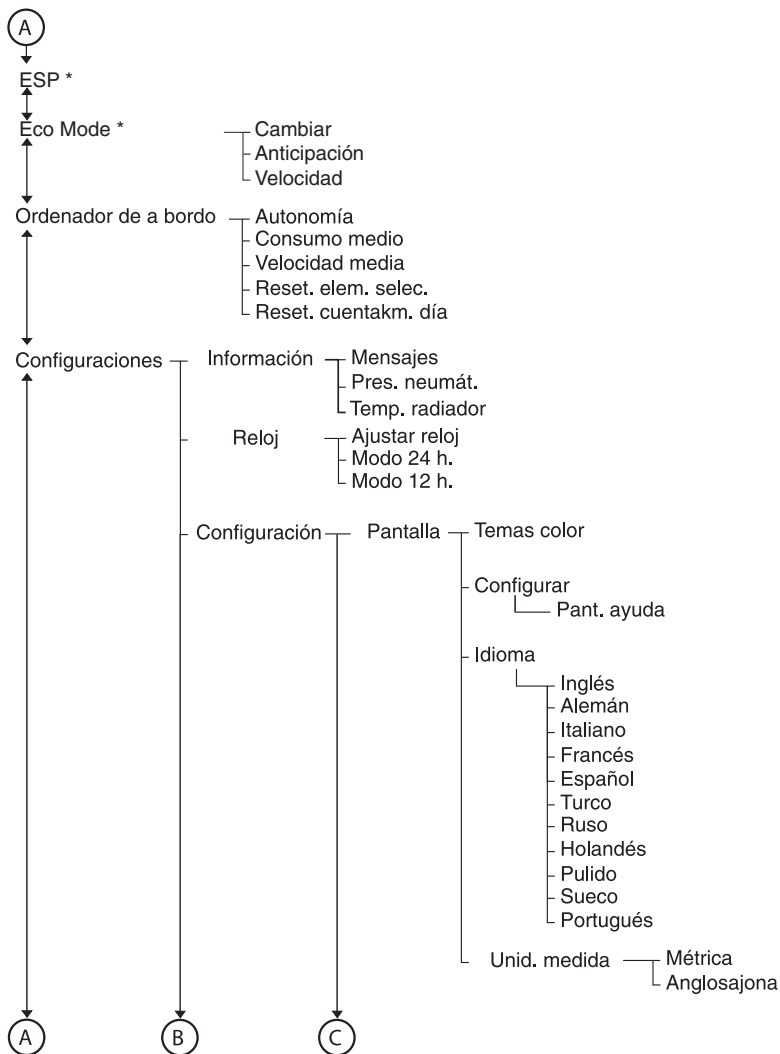

E87755

\* (Si está equipado) solo disponible en Versiones Modelo 2011

# Pantallas informativas

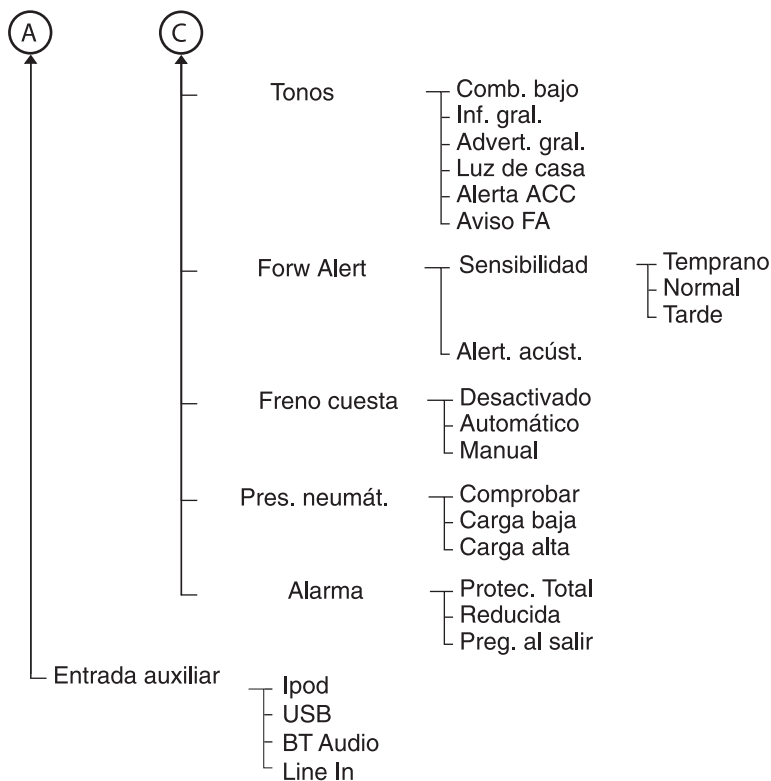

E87756

### ORDENADOR DE A BORDO

#### **Cuentakilómetros**

Registra el número total de kilómetros recorridos por el vehículo.

#### **Cuentakilómetros parcial**

Registra la distancia recorrida durante un viaje individual.

#### **Alcance del tanque**

Indica la distancia aproximada que puede recorrer el vehículo con el combustible disponible en el depósito. Los cambios de modo de conducir pueden hacer que varíe el valor indicado.

#### **Consumo medio de combustible**

Indica la media del consumo de combustible desde la última puesta a cero de esta función.

## Velocidad media

Indica la velocidad media calculada desde la última puesta a cero de esta función.

## Temperatura exterior

Indica la temperatura del aire exterior.

## Tipo 1 y 2

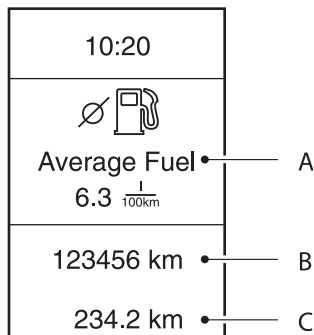

E74428

- A Ordenador de a bordo
- B Cuentakilómetros
- C Cuentakilómetros parcial

El ordenador de a bordo incluye las siguientes pantallas de información:

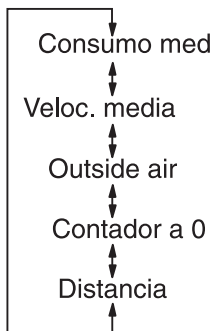

E74441

Pulse los botones de flecha arriba y abajo del volante para desplazarse por las pantallas del ordenador de a bordo.

**Nota:** La posición de la pantalla del ordenador de a bordo puede variar dependiendo de la información que aparece en la pantalla.

## Puesta a cero del ordenador de a bordo mediante el menú principal

Para restablecer una pantalla en particular:

1. Pulse el botón de flecha derecha para acceder al menú principal.
2. Resalte **Cuentakilómetros parcial a cero** con los botones de flecha arriba y abajo, y pulse el botón de flecha derecha.
3. Resalte la función que desea poner a cero.
4. Pulse el botón de flecha derecha para seleccionar la función.
5. Mantenga pulsado el botón **OK**.

Para poner a cero las tres pantallas, seleccione **Todos los valores** y mantenga pulsado el botón **OK**.

### Tipo 3

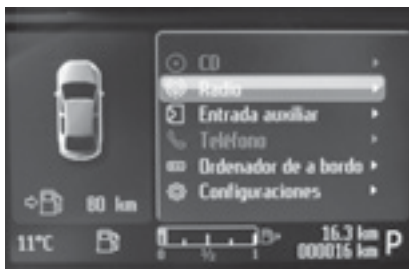

A Ordenador de a bordo

### Puesta a cero del ordenador de a bordo mediante el menú principal

Para restablecer una pantalla en particular:

1. Resalte **Ordenador de a bordo** con los botones de flecha arriba y abajo, y pulse el botón de flecha derecho.
2. Resalte la función que desea poner a cero.
3. Mantenga pulsado el botón **OK**.

### CONFIGURACIÓN PERSONALIZADA

La siguiente información aparecerá en la pantalla si la ha seleccionado:

### Pantalla de ayuda, radio, navegación e información del teléfono

La pantalla de ayuda aparece durante unos segundos al conectar el encendido.

Si la radio o el teléfono están funcionando, aparecerá información relacionada con este sistema en la pantalla.

Para seleccionar la información que debe aparecer en la pantalla:

### Tipo 1 y 2

1. Pulse el botón de la flecha a la derecha en el volante para entrar en el menú principal.
2. Resalte **Configuración** con los botones de flecha arriba y abajo, y pulse el botón de flecha derecha.
3. Resalte **Visualización** y pulse el botón de flecha derecha.
4. Resalte **Configurar** y pulse el botón de flecha derecha.
5. Para activar y desactivar la **Pantalla de ayuda, Info radio e Info teléfono**, resalte la opción, y pulse el botón **OK**.
6. Pulse el botón de la flecha a la izquierda para salir del menú. Para volver directamente a la pantalla del ordenador de a bordo mantenga pulsado el botón de la flecha a la izquierda.

## Tipo 3

1. Resalte **Configuración** con los botones de flecha arriba y abajo, y pulse el botón de flecha derecha.
2. Resalte **Configuración** con los botones de flecha arriba y abajo, y pulse el botón de flecha derecha.
3. Resalte **Visualización** y pulse el botón de flecha derecha.
4. Resalte **Configurar** y pulse el botón de flecha derecha.
5. Para activar y desactivar la **pantalla de Ayuda**, resalte la opción y pulse el botón **OK**.

## Temas color

La pantalla de información Tipo 3 permite seleccionar 2 colores diferentes para su fondo.

## Tipo 3

1. Resalte **Configuración** con los botones de flecha arriba y abajo, y pulse el botón de flecha derecha.
2. Resalte **Configuración** con los botones de flecha arriba y abajo, y pulse el botón de flecha derecha.
3. Resalte **Visualización** y pulse el botón de flecha derecha.
4. Resalte **Temas color** y pulse el botón de flecha derecha.
5. Resalte el tipo de color deseado, y pulse el botón **OK** para confirmar la sección.



## Idioma

Se puede elegir entre varios idiomas:

Inglés, alemán, italiano, francés, español, turco, ruso, holandés, polaco, sueco y portugués.

## Tipo 1 y 2

1. Pulse el botón de la flecha a la derecha en el volante para entrar en el menú principal.
2. Resalte **Configuración** con los botones de flecha arriba y abajo y pulse el botón de flecha derecha.
3. Resalte **Visualización** y pulse el botón de flecha derecha.
4. Resalte **Idioma** y pulse el botón de flecha derecha.
5. Resalte el idioma deseado y pulse el botón **OK** para confirmar la selección.
6. Pulse el botón de la flecha a la izquierda para salir del menú. Para volver directamente a la pantalla del ordenador de a bordo mantenga pulsado el botón de la flecha a la izquierda.

## Tipo 3

1. Resalte **Configuración** con los botones de flecha arriba y abajo, y pulse el botón de flecha derecha.
2. Resalte **Configuración** con los botones de flecha arriba y abajo, y pulse el botón de flecha derecha.
3. Resalte **Visualización** y pulse el botón de flecha derecha.
4. Resalte **Idioma** y pulse el botón de flecha derecha.
5. Resalte el idioma deseado y pulse el botón **OK** para confirmar la selección.

## Unidades

**Nota:** La temperatura del aire exterior solamente aparece en grados centígrados y no se puede establecer en grados Fahrenheit.

Para seleccionar unidades de sistema métrico o anglosajón:

### Tipo 1 y 2

1. Pulse el botón de la flecha a la derecha en el volante para entrar en el menú principal.
2. Resalte **Configuración** con los botones de flecha arriba y abajo y pulse el botón de flecha derecha.
3. Resalte **Visualización** y pulse el botón de flecha derecha.
4. Resalte **Unidad de medida** y pulse el botón de flecha derecha.
5. Resalte el ajuste deseado y pulse el botón **OK** para confirmar la selección.
6. Pulse el botón de flecha izquierda para regresar al menú. Para volver directamente a la pantalla del ordenador de a bordo mantenga pulsado el botón de la flecha a la izquierda.

### Tipo 3

1. Resalte **Configuración** con los botones de flecha arriba y abajo y pulse el botón de flecha derecha.
2. Resalte **Configuración** con los botones de flecha arriba y abajo y pulse el botón de flecha derecha.

3. Resalte **Visualización** y pulse el botón de flecha derecha.
4. Resalte **Unidad de medida** y pulse el botón de flecha derecha.
5. Resalte el ajuste deseado y pulse el botón **OK** para confirmar la selección.

## MENSAJES INFORMATIVOS



E70499

Pulse **OK** para confirmar y eliminar algunos mensajes de la pantalla informativa. Otros mensajes desaparecen automáticamente tras un corto periodo de tiempo.

Con el cuadro de instrumentos tipo 3, es necesario comprobar algunos mensajes antes de que se pueda acceder a los menús.

## Indicador de mensajes



El indicador de mensajes se enciende para acompañar a algunos mensajes. Lo hace en rojo o en ámbar, dependiendo de la gravedad del mensaje, y permanece encendido hasta que se rectifique la causa del mensaje.

## Símbolos de mensaje



Remítase al manual del propietario.



Haga comprobar el sistema en el próximo servicio.



Haga revisar el sistema lo antes posible.



Pare el vehículo en cuanto sea posible hacerlo con seguridad.

## Para ver los mensajes actuales

### Tipo 1 y 2

1. Pulse el botón de flecha derecha para acceder al menú principal.
2. Resalte **Información** con los botones de flecha arriba y abajo, y pulse el botón de flecha derecha.
3. Resalte **Mensajes** y pulse el botón de flecha derecha.
4. Utilice los botones de subida y bajada para ver los mensajes actuales.

### Tipo 3

1. Pulse el botón de flecha derecha para acceder al menú principal.
2. Resalte **Configuración** con los botones de flecha arriba y abajo, y pulse el botón de flecha derecha.
3. Resalte **Información** con los botones de flecha arriba y abajo, y pulse el botón de flecha derecha.
4. Resalte **Mensajes** y pulse el botón de flecha derecha.
5. Utilice los botones de subida y bajada para ver los mensajes actuales.

## Pantallas informativas

### Alarma

Mensaje	Luz de aviso de mensaje	Significado
Alarma disparada	Ambar	Se ha disparado la alarma. Compruebe si han intentado entrar en el vehículo.
El sistema de alarma antirrobo precisa servicio	-	Se ha producido un fallo de funcionamiento de la alarma. Hágalo revisar lo antes posible.

### Batería y sistema de carga

Mensaje	Luz de aviso de mensaje	Significado
Sobretensión. Pare con seguridad	Rojo	El voltaje del sistema de carga se encuentra por encima de su gama de funcionamiento normal. Pare el vehículo en cuanto sea posible hacerlo con seguridad, pare el motor y quite el contacto. Hágalo revisar lo antes posible.
Anomalía del sistema de alimentación		
Batería baja	Ambar	El voltaje de la batería es demasiado bajo. Hágalo revisar lo antes posible.

# Pantallas informativas

## Climatización

Mensaje	Luz de aviso de mensaje	Significado
Aux. Calefacción encendida	Ambar	La calefacción adicional está encendida.

## Control de velocidad / Control de velocidad adaptativo (ACC)

Mensaje	Luz de aviso de mensaje	Significado
Anomalía del sistema de control de velocidad	Ambar	Se ha producido una falla de funcionamiento en el control de velocidad. Hágalo revisar lo antes posible.
Sistema de control de velocidad activo	-	El control de velocidad está encendido.
Sistema de control de velocidad en espera	-	El sistema de control de velocidad se encuentra en espera.
ACC no disponible	-	El programa electrónico de estabilidad (ESP) podría estar desactivado. Vuelva a conectar el ESP e intente conectar el ACC de nuevo. También puede intentar quitar y dar el contacto para borrar este mensaje.
Anomalía del ACC	Ambar	Se ha producido un fallo de funcionamiento en el ACC. Hágalo revisar lo antes posible.
Limpie el sensor de radar	Ambar	Es posible que algo esté bloqueando el sensor de radar. Limpie la suciedad, la nieve, el agua o cualquier otra cosa que haya en la zona de la rejilla del radiador.
Anomalía de la alerta de alcance	Ambar	Se ha producido una anomalía en la alerta de alcance. Hágalo revisar lo antes posible.

## Pantallas informativas

### Puertas abiertas

Mensaje	Luz de aviso de mensaje	Significado
Puerta del conductor abierta	Rojo	La puerta del conductor está abierta.
Puerta trasera izquierda abierta	Rojo	La puerta trasera del lado del conductor está abierta.
Puerta del acompañante abierta	Rojo	La puerta del acompañante está abierta.
Puerta trasera derecha abierta	Rojo	La puerta trasera del lado del acompañante está abierta.
Tapa del baúl abierta	Rojo	El portón trasero está abierto.
Capó abierto	Rojo	El capó está abierto.

### Inmovilizador del motor

Mensaje	Luz de aviso de mensaje	Significado
Inmovilizador activado	Ambar	El inmovilizador electrónico está encendido. Véase Inmovilizador electrónico.

## Asistencia en arranques en pendiente (HLA)

Mensaje	Luz de aviso de mensaje	Significado
Asistencia en arranque en pendiente no disponible-	Ambar	Se ha producido un fallo de funcionamiento de la HLA. Hágalo revisar lo antes posible.
Freno en pendientes activado	-	El HLA está encendido.
Freno en pendientes desactivado	-	El HLA está apagado.
Utilice el freno de estacionamiento.	Ambar	El HLA está desactivado debido a un fallo. Utilice normalmente el freno de estacionamiento en las pendientes. Véase <b>Asistencia en arranques en pendiente (HLA)</b> .

## Sistema de apertura con mando a distancia

Mensaje	Luz de aviso de mensaje	Significado
Anomalía de la dirección	Rojo	Se ha producido un fallo de funcionamiento en el sistema de la dirección. Hágalo revisar lo antes posible.
Llave no detectada	Ambar	No se ha reconocido una llave pasiva válida.
Vehículo operative Pulse STOP	Ambar	El motor todavía está en marcha. Desconecte el encendido. Véase <b>Arranque sin llave</b> .
Llave fuera del vehículo	Ambar	No se ha detectado una llave pasiva válida en el interior del vehículo.
Batería baja de la llave	Ambar	Cambie la batería tan pronto como sea posible.
Dirección bloqueada - Reintentar	-	El bloqueo de la dirección todavía está activo. Pulse el botón de arranque.

## Iluminación

Mensaje	Luz de aviso de mensaje	Significado
Anomalía de los faros	Ambar	Se ha producido un fallo de funcionamiento en el sistema de luces frontales avanzadas (AFS). Hágalo revisar lo antes posible.
Luz baja: Fallo de la bombilla	-	Se ha fundido una o las dos bombillas de la luz baja. Compruebe las bombillas de la luz baja. Véase <b>iluminación</b> .
Piloto antiniebla: Fallo de la bombilla	-	Se ha fundido una o las dos bombillas de los antinieblas traseros. Compruebe las bombillas de los antinieblas traseros. Véase <b>iluminación</b> .
Luces de freno: Fallo de la bombilla	-	Se ha fundido una o las dos bombillas de las luces de freno. Compruebe las bombillas de las luces de freno. Véase <b>iluminación</b> .
Luz de freno del remolque: Fallo de la bombilla	-	Se ha fundido una o las dos bombillas de las luces de freno del remolque. Compruebe las bombillas de las luces de freno del remolque.
Intermitente del remolque: Fallo de la bombilla	-	Se ha fundido una o las dos bombillas de los intermitentes del remolque. Compruebe las bombillas de los intermitentes del remolque.



## Mantenimiento

Mensaje	Luz de aviso de mensaje	Significado
Anomalía del motor	Rojo	Se ha producido un fallo de funcionamiento en el sistema del motor. Hágalo revisar lo antes posible.
Compruebe el nivel del aceite del motor	Ambar	El nivel de aceite del motor está bajo. Compruebe el nivel de aceite del motor en cuanto sea posible. Véase <b>Mantenimiento</b> .
Agua detectada en combustible	Ambar	Hay agua en el combustible. Hágalo revisar lo antes posible.
Nivel bajo del líquido lavaparabrisas	-	El nivel de líquido lavaparabrisas está bajo. Compruebe el nivel de líquido lavaparabrisas. Véase <b>Mantenimiento</b> .
Servicio de aceite	-	Es necesario cambiar el aceite del motor. Cambie el aceite tan pronto como sea posible.
Modo de colisión	-	Haga revisar el sistema lo antes posible

## Freno de estacionamiento

Mensaje	Luz de aviso de mensaje	Significado
Anomalía del freno de estacionamiento	Rojo	Se ha producido un fallo del freno de estacionamiento. Hágalo revisar lo antes posible.
Suelte el freno de estacionamiento	Rojo	Suelte el freno de estacionamiento. Véase <b>Freno de estacionamiento</b> .
Vuelva a aplicar el freno de estacionamiento	Rojo	Vuelva a aplicar el freno de estacionamiento. Véase <b>Freno de estacionamiento</b> .
Freno de estacionamiento aplicado	Ambar	El freno de estacionamiento está aplicado.
Freno de estacionamiento soltado	Ambar	El freno de estacionamiento está soltado.
Para iniciar la marcha utilice el freno de estacionamiento	Ambar	Véase <b>Freno de estacionamiento</b> .
El freno de estacionamiento precisa servicio	-	Se ha producido un fallo de funcionamiento en el EPB. Hágalo revisar lo antes posible.

## Pantallas informativas

### Dirección asistida

Mensaje	Luz de aviso de mensaje	Significado
Anomalía de la servodirección	Ambar	Se ha producido un fallo de funcionamiento en el sistema de dirección asistida. Hágalo revisar lo antes posible.

### Control de estabilidad (ESP)

Mensaje	Luz de aviso de mensaje	Significado
ESP desactivado	-	El control de estabilidad está apagado.
Anomalía de ESP	-	Se ha producido un fallo de funcionamiento en el control de estabilidad. Hágalo revisar lo antes posible.

### Caja de cambios

Mensaje	Luz de aviso de mensaje	Significado
Sobretemperatura de la caja de cambios	Ambar	La caja de cambios está sobrecalentada. Hágalo revisar lo antes posible.

## Pantallas informativas

### Sistema de control de la presión de los neumáticos

Mensaje	Luz de aviso de mensaje	Significado
Compruebe el neumático .....	Rojo	El neumático indicado ha seguido desinflándose. Compruebe el neumático e ínflalo a la presión recomendada.
Compruebe la presión de los neumáticos	Rojo	Uno o más de los neumáticos está excesivamente desinflado. Es posible que este mensaje aparezca tras el montaje de un sensor nuevo. Compruebe los neumáticos e ínflalos a la presión recomendada.
Compruebe el neumático .....	Ambar	El neumático indicado está considerablemente desinflado. Compruebe los neumáticos e ínflalos a la presión recomendada.
Anomalía del monitor de neumáticos	Ambar	Ha montado una rueda de repuesto provisional. Monte una rueda de repuesto de tamaño normal correctamente inflada con sensor en cuanto sea posible. Cuando se produce una anomalía, es posible que el sistema no pueda detectar o indicar una presión baja de los neumáticos.
		Se han producido fallos de funcionamiento en hasta tres sensores; un accesorio no autorizado está interfiriendo en el sistema o se ha detectado un fallo de funcionamiento general. Haga revisar el sistema lo antes posible. Cuando se produce una anomalía, es posible que el sistema no pueda detectar o indicar una presión bajade los neumáticos.

## Pantallas informativas

Mensaje	Luz de aviso de mensaje	Significado
Infle los neumáticos para más velocidad	Ambar	Las presiones de inflado de los neumáticos no son las adecuadas para una velocidad de 160 km/h. Infle los neumáticos a la presión recomendada. Véase <b>Llantas y neumáticos</b> . Este mensaje aparece solo durante unos segundos con un aviso de presión baja de los neumáticos.
Sensores de neumáticos no detectados	-	Ha montado ruedas que no llevan sensores. No se controlarán las presiones de los neumáticos. Se han producido fallos de funcionamiento en todos los sensores o un accesorio no autorizado está interfiriendo en el sistema. Hágalo revisar lo antes posible.

### Mando vocal

Mensaje	Luz de aviso de mensaje	Significado
Control de voz. Por favor, hable	-	El mando vocal está encendido.
Introd. de voz no reconocida	-	Compruebe el mando vocal.
Control de voz no permitido	-	El mando vocal no está permitido en este modo.

## FUNCIONAMIENTO

### Aire exterior

Mantenga libres de obstrucciones las entradas de aire situadas delante del parabrisas (nieve, hojas, etc.) para que el sistema de climatización pueda funcionar correctamente.

### Aire recirculado

Se recirculará el aire que esté actualmente en el habitáculo. El aire exterior no entrará al vehículo.



Le recomendamos que no utilice el aire recirculado durante más de 30 minutos. Se recirculará el aire que esté actualmente en el habitáculo. El aire exterior no entra al vehículo.

### Calefacción

El rendimiento de la calefacción depende de la temperatura del refrigerante del motor.

### Aire acondicionado

**Nota:** El aire acondicionado funciona solamente cuando la temperatura es superior a los 4 °C.

**Nota:** Si utiliza el aire acondicionado, el consumo de combustible de su vehículo aumentará.

El aire es dirigido a través del evaporador donde se refrigera. La humedad se extrae del aire para ayudar a evitar que las ventanas se empañen. La condensación resultante se dirige al exterior del vehículo, y por lo tanto es normal ver un pequeño charco de agua debajo del vehículo.



Haga funcionar el aire acondicionado al menos una vez por mes y por aproximadamente 30 minutos. Preservará así el sistema, manteniéndolo lubricado y evitando que se produzcan pérdidas por los sellos del compresor.

### Información general del control de la climatización interior

Cierre totalmente las ventanas.

### Calentamiento del interior

Dirija el aire hacia los pies. En ambientes fríos o húmedos, dirija parte del aire hacia el parabrisas y las ventanillas de las puertas.

### Enfriamiento del interior

Dirija el aire hacia la cara.

## AIREADORES

### Aireadores delanteros



E71942

# Climatización

## Aireadores de la segunda fila de asientos

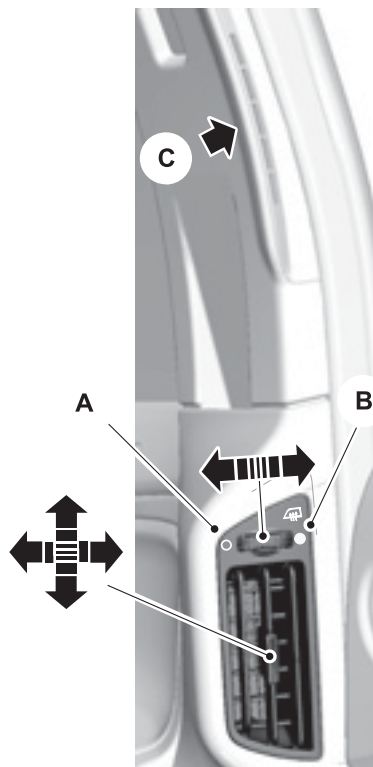

E73131

- A Salida de aire por el aireador inferior
- B Salida de aire por el aireador superior
- C Aireador superior

Utilice los aireadores superiores para deshelar o desempañar las ventanillas laterales.

## Aireadores de la tercera fila de asientos

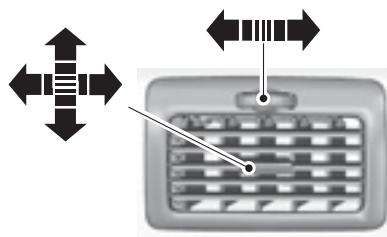

E73132

# Climatización

## CLIMATIZACIÓN MANUAL

### Soplador

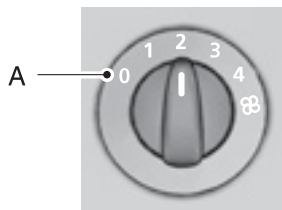

E75470

A Desconexión

**Nota:** Si apaga el ventilador, es posible que el parabrisas se empañe.

### Mando de la temperatura



E75471

Azul = Frío

Rojo = Media

## Mando de distribución del aire

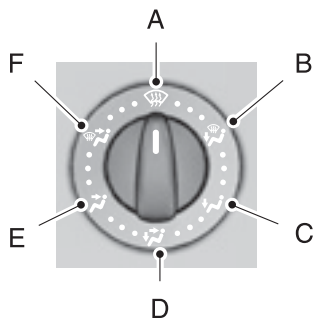

E71379

- A Parabrisas
- B Pies y parabrisas
- C Pies
- D Nivel de la cara y pies
- E Nivel de la cara
- F Nivel de la cara y parabrisas

Puede colocar el mando de distribución del aire en cualquier posición entre los símbolos.

Siempre se dirige una pequeña cantidad de aire hacia el parabrisas.



# Climatización

## Aire recirculado



Pulse el botón para cambiar de aire exterior a aire recirculado o viceversa.

## Calefacción rápida del interior



E71377

## Ventilación



E71378

Coloque el mando de distribución de aire en la posición D o E. Ponga el soplador en una posición cualquiera.

Abra las salidas de aire según sus necesidades.

## Aire acondicionado

### Conexión/desconexión del aire acondicionado



Pulse el interruptor A/C para conectar y desconectar el aire acondicionado. El indicador del interruptor se encenderá cuando el aire acondicionado esté funcionando.

Si apaga el ventilador, el aire acondicionado se apagará. Al volver a encender el ventilador, el aire acondicionado se encenderá automáticamente.

## Refrigeración con aire exterior

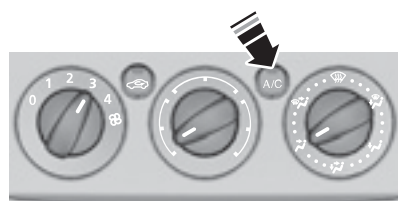

E71380

Conecte el aire acondicionado.

## Refrigeración rápida del interior

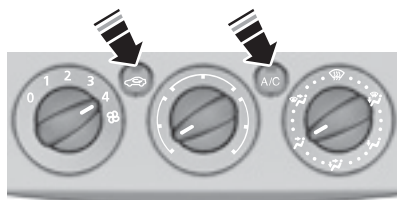

E71381

Conecte el aire acondicionado y el aire recirculado.

## Deshielo y desempañado del parabrisas

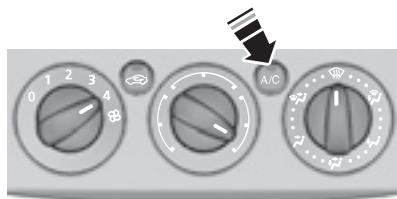

E71382

Ajuste el mando de distribución del aire en la posición **A** y seleccione aire exterior.

Cuando la temperatura es superior a 4 °C, el aire acondicionado se encenderá automáticamente. Cerciórese de que está conectado el soplador. El indicador del interruptor **A/C** se enciende durante el deshielo y el desempañado.

Si mueve el mando de distribución del aire a una posición diferente a **A**, el **A/C** permanecerá encendido.

Puede encender y apagar el aire acondicionado y el aire recirculado con el mando de la distribución de aire en la posición **A**.

Si es necesario, encienda la luneta y el parabrisas térmico. Véase **Ventanillas y retrovisores térmicos**.

**Nota:** Para el deshielo o desempañado de las ventanillas traseras, ajuste la segunda fila de aireadores a la posición de deshielo y desempañado. Véase **Aireadores**.

## Reducción de la humedad del aire interior

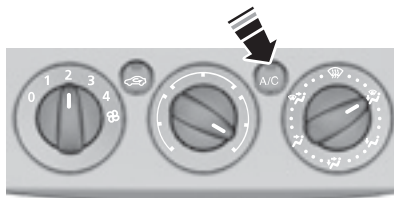

E71383

Ajuste el mando de la distribución del aire en la posición **B** y encienda el aire acondicionado.

## CLIMATIZACIÓN AUTOMÁTICA

### De 2 zonas



E80737

### De 3 zonas (si está equipado)



E70302

Su vehículo está equipado con un sistema de 2 zonas o de 3 zonas. Cuando el sistema se encuentra en modo unificado, todas las zonas de temperatura se unifican con la zona del conductor. Cuando desactiva el modo uniforme, el sistema de 2 zonas le permite ajustar temperaturas diferentes en el lado del conductor y del acompañante delantero.

En vehículos equipados con sistema de 3 zonas puede ajustar una tercera temperatura para la zona trasera.

El sistema controla la temperatura, la cantidad y la distribución de la circulación del aire automáticamente y lo ajusta según las condiciones de conducción y climatológicas. Al pulsar una vez el botón **AUTO** se conecta el modo automático.

**Nota:** No realice ajustes cuando el interior del vehículo esté extremadamente caliente o frío. El control de climatización automático se adapta automáticamente a las circunstancias actuales. Para que el sistema funcione correctamente, los aireadores laterales y centrales deben estar completamente abiertos.

**Nota:** El sensor de radiación solar está situado encima del tablero de instrumentos. No cubra el sensor con ningún objeto.

**Nota:** Cuando la temperatura exterior es baja y el sistema está en modo automático, la corriente de aire se dirige hacia el parabrisas y las ventanillas mientras el motor está frío.

## Ajuste de la temperatura



E70304

Puede establecer la temperatura entre 16 y 28 °C, en pasos de 0,5 °C. En la posición LO (baja) (por debajo de 16 °C) el sistema conectará permanentemente la refrigeración, mientras que en la posición HI (alta) (por encima de 28 °C) conectará permanentemente la calefacción y no regulará una temperatura estable.

## Modo uniforme

En el modo uniforme los ajustes de temperatura, tanto para la zona del conductor como para la del acompañante, están unificados. Si se ajusta la temperatura con el mando giratorio del lado del conductor, el ajuste será el mismo para el lado del acompañante. En el modo unificado, aparece MONO en la pantalla.

## Desactivación del modo unificado

Seleccione una temperatura para el lado del acompañante con el mando giratorio del lado del acompañante. El modo unificado se desactiva y la indicación MONO desaparece de la pantalla. La temperatura del lado del conductor permanece igual. Ya se pueden ajustar de forma independiente las temperaturas del lado del conductor y del acompañante. Los ajustes de temperatura para cada lado aparecen en la pantalla. Puede establecer una diferencia de temperatura de hasta 4 °C.

**Nota:** Si establece una diferencia de temperatura superior a 4 °C, la temperatura del otro lado se ajustará de forma que la diferencia siga siendo de 4 °C.

**Nota:** Si ajusta uno de los lados en HI o LO, ambos lados quedarán ajustados en HI o LO.

## Para volver a activar el modo unificado

El botón MONO es un botón rectangular con un fondo gris oscuro y el texto "MONO" en letras blancas mayúsculas.

Para volver a activar el modo unificado, pulse el botón **MONO**. MONO volverá a aparecer indicado en la pantalla y la temperatura del lado del acompañante quedará ajustada según la del lado del conductor.

## Alta velocidad



## Baja velocidad



Utilice los botones para ajustar la velocidad del ventilador.

El ajuste del soplador aparece indicado en la pantalla.

Para regresar al modo automático, pulse el botón **AUTO**.



## Distribución de aire

Para ajustar la distribución del aire, apriete el botón correspondiente. Se puede seleccionar cualquier combinación de ajustes simultáneamente.

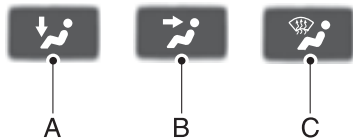

E70308

- A Pies
- B Nivel de la cara
- C Parabrisas

Al seleccionar el deshielo y desempañado del parabrisas, **A**, **B** y **C** se desactivan automáticamente y se conecta el aire acondicionado.

Aire del exterior fluye al interior del vehículo. No se puede seleccionar aire recirculado.

## Deshielo y desempañado del parabrisas



Pulse el botón de deshielo y desempañado del parabrisas. Aire del exterior fluye al interior del vehículo. El aire acondicionado se selecciona automáticamente.

Cuando la distribución de aire está ajustada en esta posición, no es posible seleccionar aire recirculado.

La velocidad del soplador y el mando de la temperatura funcionan automáticamente y no pueden ajustarse manualmente. El soplador se ajusta a la máxima velocidad y la temperatura se halla en HI.

Cuando selecciona el deshielo y desempañado del parabrisas, los cristales térmicos se conectan automáticamente y se desconectan pasado un período de tiempo.

Para regresar al modo automático, pulse el botón **AUTO**.

**Nota:** Para el deshielo o desempañado de las ventanillas traseras, ajuste la segunda fila de aireadores en deshielo y desempañado. Véase **Aireadores**.

# Climatización

## Conexión/desconexión del aire acondicionado



Apriete el botón A/C para conectar y desconectar el aire acondicionado. Cuando el aire acondicionado está desconectado, aparece A/C OFF en la pantalla.

Cuando el aire acondicionado está conectado, aparece A/C ON en la pantalla.

## Aire recirculado



Pulse el botón de aire recirculado para conmutar entre el aire exterior y el aire recirculado.

**Nota:** Cuando el sistema está en el modo automático y la temperatura interior y exterior es bastante elevada, se selecciona automáticamente la posición de aire recirculado para potenciar al máximo la refrigeración del interior. Una vez alcanzada la temperatura seleccionada, el sistema vuelve a seleccionar automáticamente el aire exterior.

## Conexión y desconexión del control de climatización automático

### 2 zonas



E70980

Utilice los botones para conectar y desconectar el sistema.

### 3 zonas

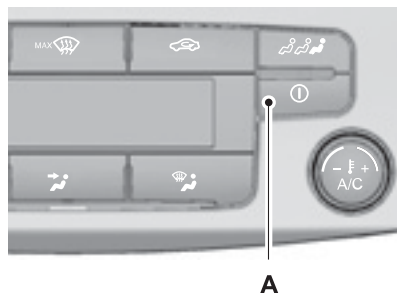

E70312

Pulse el botón A para conectar y desconectar el sistema.

## Aire acondicionado para las 3 zonas

**Nota:** Se trata de un sistema de refrigeración solamente. Puede usarlo para enfriar la parte trasera. El sistema no modificará el ajuste trasero a una temperatura superior a la media de los 2 ajustes de la temperatura delantera.

**Nota:** Cuando está desconectado, no puede ajustar una temperatura para la parte trasera que sea inferior a la media de los 2 ajustes de la temperatura delantera.

## Cambio entre el modo de aire acondicionado delantero y trasero



E70313

Apriete el botón. El símbolo de aire acondicionado trasero y el ajuste trasero se mostrarán en la pantalla.

Cuando el sistema está en el modo de aire acondicionado trasero, puede seleccionar una temperatura con el mando giratorio del lado del conductor.

Para volver a los ajustes delanteros, pulse de nuevo el botón. Si no se pulsa ningún botón durante unos segundos, el sistema volverá de forma automática a los ajustes delanteros.

## Temperatura trasera

**Nota:** Si establece temperaturas distintas para el lado del conductor y para la parte trasera, el modo unificado se desactivará.

**Nota:** Al pulsar el botón MONO, las tres zonas de temperatura se unificarán según la temperatura establecida para el lado del conductor.

## Conexión/desconexión del aire acondicionado trasero



Cuando el modo de aire acondicionado trasero está seleccionado, utilice el botón para conectar y desconectar el sistema. A/C OFF o A/C ON aparece en la pantalla.

**Nota:** Cuando el aire acondicionado delantero está desconectado, no puede utilizar el aire acondicionado trasero.

## Soplador trasero

### Alta velocidad



### Baja velocidad





## Climatización

Cuando el modo de aire acondicionado trasero está seleccionado, utilice los botones para ajustar la velocidad del soplador.

El ajuste del soplador aparece indicado en la pantalla.



Cuando el modo de aire acondicionado trasero está seleccionado, pulse el botón AUTO para volver al modo automático. En el modo automático, el soplador trasero se controla de forma automática. AUTO aparece en la pantalla.

### Conexión/desconexión del control de climatización automático trasero



**A**

E70312

Cuando el modo de aire acondicionado trasero está seleccionado, pulse el botón A para conectar y desconectar únicamente el sistema trasero.

## VENTANILLAS Y RETROVISORES TÉRMICOS

### Parabrisas y luneta térmicos

Utilice esta función para deshielar o desempañar el parabrisas o la luneta.

**Nota:** El parabrisas y luneta térmica sólo funcionan cuando está en marcha el motor.

### Parabrisas térmico



Pulse el interruptor para encender el parabrisas térmico. El indicador del interruptor se encenderá cuando el parabrisas térmico esté encendido.

Pulse el interruptor de nuevo para apagar el parabrisas térmico. Se apagará automáticamente tras unos instantes.

### Luneta trasera térmica



Pulse el interruptor para encender la luneta térmica. El indicador del interruptor se encenderá cuando la luneta térmica esté encendida.

Pulse el interruptor de nuevo para apagar la luneta térmica. Se apagará automáticamente tras unos instantes.

### Retrovisores exteriores térmicos

Los retrovisores eléctricos van provistos de una resistencia calefactora que deshielará o desempañará el cristal del espejo. Se encenderán automáticamente al encender la luneta térmica.

## FORMA CORRECTA DE SENTARSE

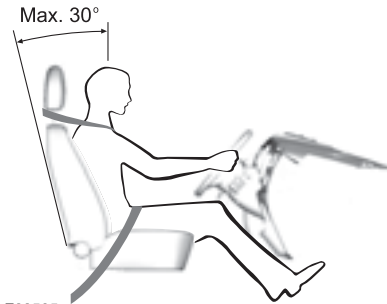

E68595



No ajuste los asientos mientras conduce.



Solamente si el cinturón de seguridad se utiliza adecuadamente puede sujetar el cuerpo en una posición que permita al airbag lograr su efecto máximo.

Cuando el asiento, el apoyacabezas, el cinturón de seguridad y los airbags se utilizan adecuadamente, proporcionarán una protección óptima en caso de colisión. Se recomienda:

- sentarse en posición recta con la base de la espina dorsal lo más atrás posible.
- no reclinar el respaldo más de 30 grados.
- ajustar el apoyacabezas de manera que la parte superior del mismo quede a la par con la parte superior de la cabeza y lo más adelante posible a una altura cómoda.

- mantener una distancia suficiente entre el conductor y el volante. Se recomienda una distancia mínima de 254 mm entre el esternón y la tapa del airbag.
- sujetar el volante con los brazos ligeramente flexionados.
- flexionar ligeramente las piernas para poder pisar los pedales a fondo.
- colocar la correa superior del cinturón sobre el centro del hombro, y colocar la correa del cinturón de las caderas correctamente tensada sobre las mismas.

Asegúrese de que la posición de conducción es cómoda y que puede mantener el control de su vehículo por completo.

# Asientos

## ASIENTOS DE AJUSTE MANUAL

### Avance y retroceso de los asientos

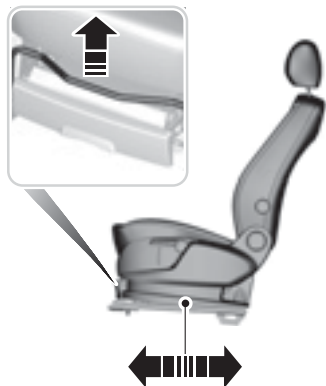

E70728

Mueva el asiento hacia atrás y hacia delante después de soltar la palanca para asegurarse de que está correctamente fijado en su enganche.

### Ajuste del soporte lumbar



E70729

### Ajuste de la altura del asiento del conductor

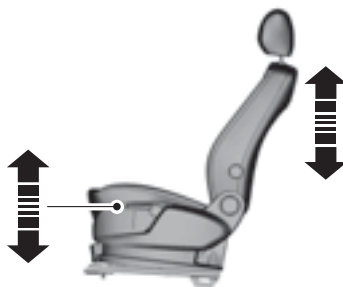

E70730

# Asientos

## Ajuste del ángulo de inclinación del respaldo



E70731

## ASIENTOS DE AJUSTE ELÉCTRICO

### Asiento de ajuste eléctrico de 2 posiciones

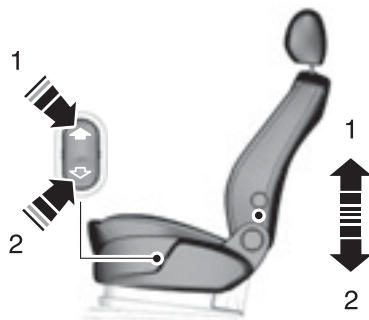

E70733

# Asientos

## Asiento de ajuste eléctrico de 8 posiciones

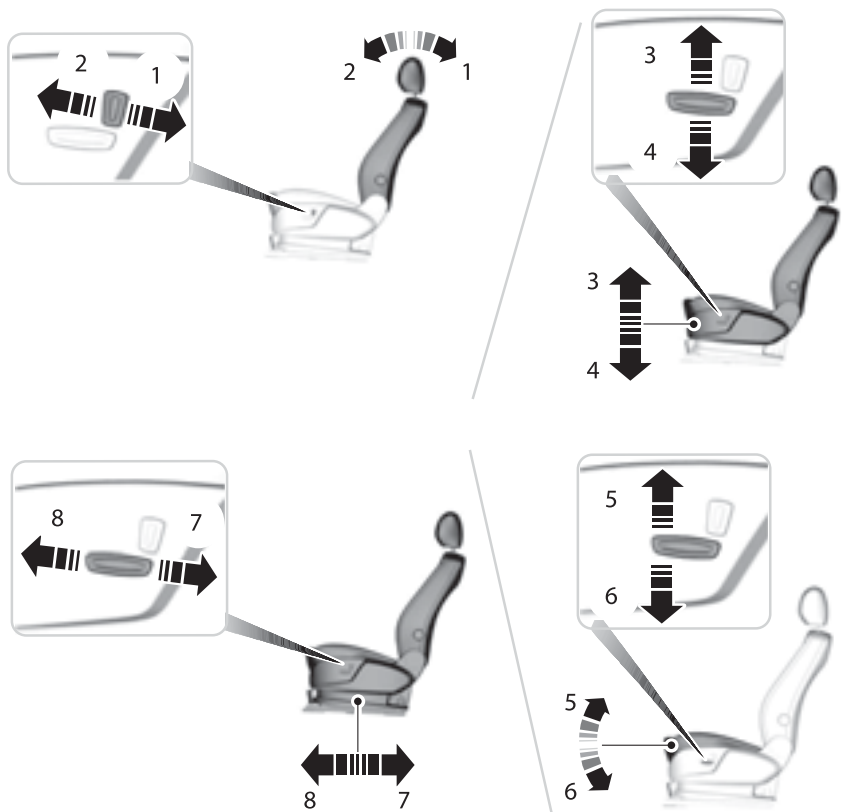

E70734

## APOYACABEZAS

### Ajuste del apoyacabezas

 Levante el apoyacabezas trasero cuando el asiento trasero esté ocupado por un pasajero.

 Si está utilizando un dispositivo de retención orientado hacia adelante en un asiento trasero, retire siempre el apoyacabezas de dicho asiento.

Ajuste el apoyacabezas de forma que la parte superior quede al mismo nivel que la parte superior de la cabeza.

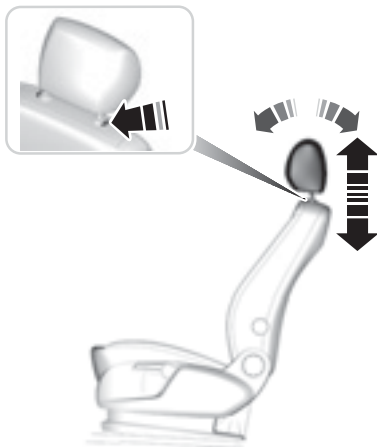

E71879



E72593

Ajuste el ángulo de un apoyacabezas delantero de cuatro posiciones inclinándolo hacia delante o hacia atrás.

### Desmontaje del apoyacabezas

Presione los botones de bloqueo y retire el apoyacabezas.

# Asientos

## ASIENTOS TRASEROS

### Asientos de la segunda fila

#### Avance y retroceso de los asientos

 Mueva el asiento hacia atrás y hacia delante después de soltarla palanca para asegurarse de que está correctamente fijado en su enganche.



E72644

### Ajuste del respaldo

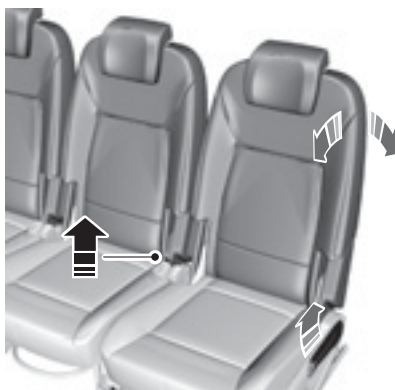

E72645

1. Para reclinar el respaldo, tire de la palanca de los asientos exterior eso de la correa del asiento central e inclínese sobre el asiento hasta que alcance la posición deseada.
2. Para levantar el respaldo, tire de la palanca hacia arriba y empuje la banqueta hacia delante con su peso.



# Asientos

## Posición de fácil acceso (sólo con vehículos con tercera fila de asientos)

**Nota:** Puede desplazar los asientos exteriores hacia delante para permitir el acceso a los asientos de la tercera fila.



E72704



E72706

1. Tire una vez de la palanca. Incline el respaldo hacia delante hasta la posición indicada y deslice todo el asiento hacia delante. Al salir del vehículo desde los asientos de la tercera fila, tire del bucle de la parte trasera del asiento de la segunda fila.

2. Para volver a dejar el asiento en la posición para sentarse, deslice el asiento hacia atrás. El asiento se detendrá automáticamente en una posición media.
3. Levante el respaldo hasta que se enganche.
4. Para mover el asiento más hacia atrás, tire de la palanca de debajo de la parte delantero del asiento y deslícelo hacia atrás.

## Abatimiento de los respaldos



Al abatir los respaldos, tenga cuidado de no apretarse los dedos entre el respaldo y el bastidor del asiento.



E72705

# Asientos

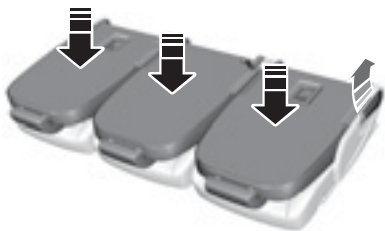

E72646

1. Baje los apoyacabezas.
2. Deslice los asientos hacia atrás hasta el máximo de su recorrido.
3. Introduzca el cinturón de seguridad central en la sujeción del techo.
4. En los asientos exteriores, tire de la palanca y abata el respaldo a una posición inclinada. Vuelva a tirar de la palanca y abata el respaldo.
5. En el asiento central, tire del bucle entre la banqueta y el respaldo y abata el asiento.
6. Para enganchar los respaldos en la posición abatida, tire de nuevo de la palanca o del bucle y empuje el respaldo firmemente hacia abajo hasta que se enganche en su posición.

Para volver a dejar el asiento en la posición para sentarse, tire de la palanca o del bucle y levante el respaldo hasta que se enganche.

## Asientos de la tercera fila



No se sienta en un asiento de la tercera fila si el asiento de la segunda fila frente al mismo está abatido.

## Abatimiento completo de los asientos de la tercera fila



Al abatir los respaldos, tenga cuidado de no apretarse los dedos entre el respaldo y el bastidor del asiento.



E72707

# Asientos

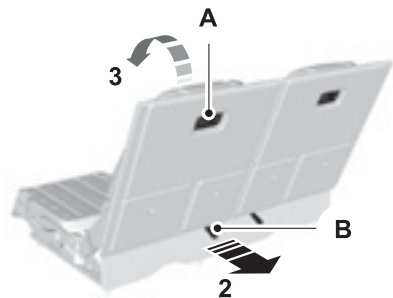

E72648

1. Tire del bucle de la parte posterior de la banqueta y abátala hacia adelante hasta que quede plana sobre el suelo (1).
2. Sujete el asa (A) y tire del anillo (B) en la base del respaldo hacia arriba y hacia atrás (2).
3. Abata completamente el respaldo contra el suelo con el asa (3).
4. Para volver a dejar en la posición para sentarse, coja el asa y tire del respaldo hacia arriba y, a continuación, hacia atrás.
5. Mueva la banqueta hacia atrás.

## Nivelación del suelo para carga



Al transportar una carga con los asientos completamente abatidos, abata siempre la tapa con alfombra correspondiente hacia delante para cubrir los asientos abatidos.

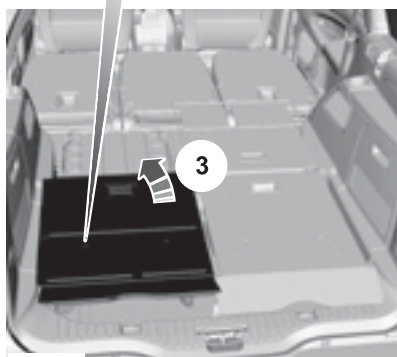
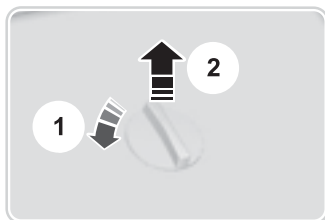

E72649

1. Gire las fijaciones de la parte trasera de los respaldos de la tercera fila en sentido contrario a las agujas del reloj 90 grados para soltar la tapa.
2. Abátala hacia delante para cubrir los asientos abatidos.
3. Para volver a fijar la tapa en los respaldos, pliéguela y empuje las sujeciones en el respaldo hasta que encajen en su posición.

# Asientos

## ASIENTOS CALEFACCIONADOS (si está equipado)



La calefacción de los asientos con el motor parado descarga la batería.



E70601

Los asientos térmicos funcionan con el interruptor de encendido en la posición II.



E71224

Ajuste los asientos térmicos mediante los interruptores de la consola central.

Pulse repetidamente el botón + para subir la temperatura o el botón - para bajarla. El número de luces encendidas junto al botón indica el paso seleccionado. El aumento de temperatura se indica en rojo.

Si no hay ninguna luz encendida, la calefacción está desconectada.

**Nota:** Los ajustes se guardan después de desconectar el encendido.

## REPOSABRAZOS DE ASIENTO DELANTERO

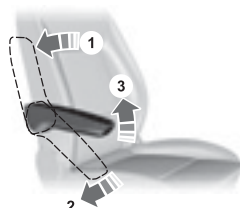

E95256

# Elementos auxiliares

## PARASOLES

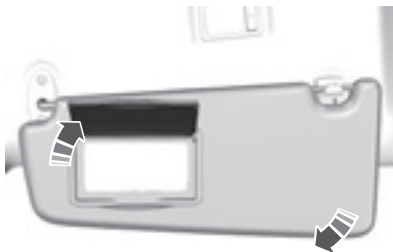

E72973

## Techo



E74807

Para soltar el parasol, oprima el botón.

## Ventanillas

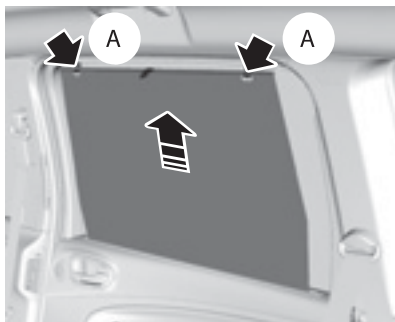

E74809

Suba el parasol y fjelo a los ganchos (A).

## REÓSTATO DE ILUMINACIÓN DEL CUADRO DE INSTRUMENTOS



E70723

# Elementos auxiliares

## RELOJ

### Modo de 12 o de 24 horas

Nota: Véase Pantallas informativas.

1. Desde el menú **Principal**, seleccione el apartado de **Reloj**.
2. Desde el menú **Reloj**, seleccione **Modo 12 hs** o **Modo 24 hs**.
3. Pulse **OK**.

### Ajuste de la fecha y la hora

Nota: Véase Pantallas informativas.

1. Desde el menú **Principal**, seleccione el apartado de **Reloj**.
2. Desde el menú **Reloj**, seleccione **Ajustar reloj**.
3. Pulse **OK** para seleccionar las horas, y utilice los botones de **subida** y **bajada** para cambiar el menú.
4. Pulse los botones de derecha e izquierda para seleccionar minutos, día, mes o año y utilice los botones de **arriba** y **abajo** para cambiar el valor.
5. Pulse **OK**.

## ENCENDEDOR



E72972



No mantenga apretada la resistencia del encendedor.

Nota: Conecte el encendido para utilizar el encendedor. También puede utilizarlo hasta 30 minutos después de haber desconectado el encendido.

Apriete la resistencia para utilizar el encendedor. Saltará de forma automática.



Si utiliza el enchufe del encendedor cuando el encendido no está conectado, la batería podría descargarse.

Puede utilizar el enchufe del encendedor para alimentar aparatos de 12 volts con una potencia nominal máxima de 15 amperes.

Utilice únicamente los conectores para accesorios Ford o los conectores especificados para usar con enchufes según la norma SAE.

## CENICERO



E72974

Para vaciarlo, extraiga el cenicero entero.

## Elementos auxiliares

### Cenicero trasero



E73705

Para sacar el cenicero, ábralo, haga presión contra el muelle y sáquelo.

### ENCHUFES AUXILIARES



Si utiliza el enchufe cuando el motor no está en marcha, la batería puede descargarse.

**Nota:** El enchufe auxiliar funciona también con el encendido desconectado.



E74130

El enchufe auxiliar puede utilizarse como fuente de alimentación de aparatos de 12 volts con una potencia nominal máxima de 15 ampere. Use únicamente los conectores específicos de la gama de accesorios Ford o conectores para usar con enchufes según la norma SAE.

### POSAVASOS



No coloque bebidas calientes en los posavasos con el vehículo en movimiento.



E72975

### Bandejas de los respaldos

No utilice las bandejas mientras el vehículo está en movimiento. Compruebe que las bandejas están fijadas en la posición plegada antes de iniciar la marcha.



E72630

## Elementos auxiliares

### GUANTERA

#### Guantera refrigerada

La guantera puede refrigerarse con el aire del sistema de aire acondicionado.



E70885

Para cerrar la salida de aire gire la válvula que se encuentra en el interior de la guantera.

### COMPARTIMENTOS GUARDA OBJETOS

 No conduzca con la tapa del compartimento guardaobjetos abierta. Asegúrese de que la tapa está correctamente cerrada antes de iniciar la marcha.

 No guarde artículos sensibles al calor ni líquidos en el compartimento guardaobjetos.



E72980



# Elementos auxiliares

## Compartimentos guardaobjetos delanteros

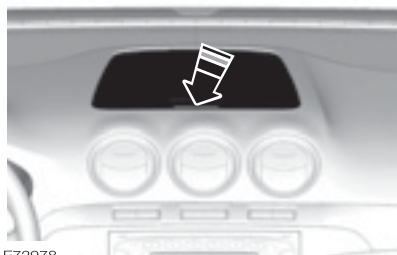

E72978



E72905



E72980

## Compartimento guardaobjetos debajo del asiento

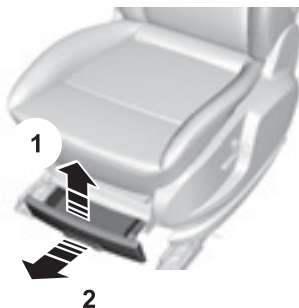

E72981



E73704

## Elementos auxiliares

### Compartimento guardaobjetos trasero



E72982

### Compartimento guardaobjetos debajo del piso

 Si se utiliza un sistema de retención para niños con una pata de apoyo en un asiento de la segunda fila de asientos, asegúrese de que la pata de apoyo está fijada de forma segura en la tapa del compartimento guardaobjetos bajo el piso trasero. Asegúrese de que el separador de espuma dentro del compartimento guardaobjetos y la tapa están colocados correctamente.

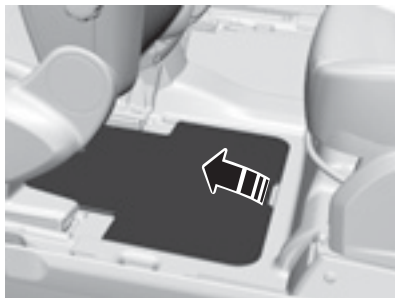

E72585

## Elementos auxiliares

### BOLSILLOS PARA MAPAS

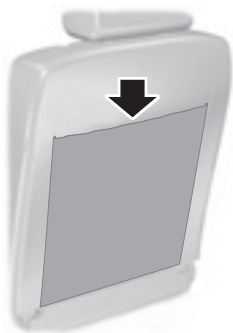

E74686

### BANDEJAS EN LOS RESPALDOS

 No utilice las bandejas mientras el vehículo está en movimiento. Compruebe que las bandejas están fijadas en la posición plegada antes de iniciar la marcha.



E72630

### PORTA ANTEOJOS



E75193

### FUNCIÓN DE MEMORIA

 Antes de activar la memoria del asiento, asegúrese de que la zona cercana que rodea el asiento no presente obstrucciones y de que ningún ocupante toque piezas en movimiento.

 No utilice la función de almacenamiento de memoria mientras el vehículo está en movimiento.

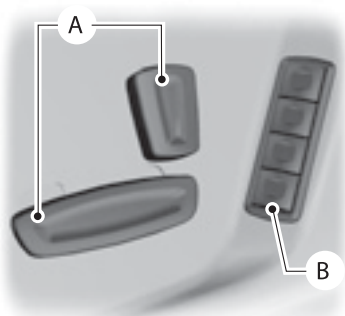

E86768

**A** Mandos para el ajuste de los asientos. Véase Asientos.

**B** Botones de programación de memoria.

En la memoria pueden almacenarse hasta cuatro posiciones del retrovisor exterior y del asiento del conductor diferentes. También puede memorizarse el ajuste preferido para la función de basculamiento del retrovisor. Véase **Ventanillas y retrovisores**.

### Ajuste de la programación de memoria

#### Ajuste pasivo

Al seleccionar esta opción, el vehículo memoriza las posiciones de los retrovisores y de los asientos para hasta 4 mandos a distancia o llaves pasivas. La siguiente vez que se desbloquea el vehículo, la posición del asiento y de los retrovisores se ajustarán según la última posición utilizada. Para desactivar esta función, póngase en contacto con su Concesionario Ford.

Cada vez que se desconecta el encendido, se memorizan los ajustes actuales para los asientos y retrovisores en el mando a distancia o la llave pasiva utilizados.

#### Ajuste activo

1. Conecte el encendido.
2. Ajuste el asiento y los retrovisores exteriores en la posición deseada.
3. Mantenga pulsado el botón de programación deseado B hasta que se escuche un único tono de aviso como confirmación.

## Entrada/salida fácil

Para permitir que el conductor pueda entrar y salir del vehículo fácilmente, el asiento eléctrico del conductor:

- se moverá hacia atrás después de que se haya realizado una selección con el mando a distancia o la llave pasiva.
- se moverá hacia atrás después de que se haya abierto la puerta del conductor a menos que el motor esté en marcha.
- se moverá a la posición de conducción (conectada a la llave utilizada para realizar la selección) después de cerrar la puerta del conductor, y conectar el encendido o de que se reconozca una llave pasiva en el interior del vehículo.

Para desactivar esta función, póngase en contacto con su Concesionario Ford.

## Selección de una posición almacenada del asiento

**Nota:** Para parar el movimiento del asiento durante una selección, pulse cualquier mando de ajuste del asiento del conductor, cualquiera de los botones de memoria, o cualquier interruptor de control del retrovisor. El movimiento del asiento también se parará si mueve el vehículo.

## Selección pasiva

**Nota:** Si está activada la función entrada/salida fácil, el asiento del conductor se moverá hasta la posición de entrada y salida. Para desactivar esta función, póngase en contacto con su Concesionario Ford.

**Nota:** Si se encuentra más de una llave pasiva dentro del radio de alcance, la función de memoria corresponderá a los ajustes de la primera llave almacenada.

Al desbloquear el vehículo con el mando a distancia o al tirar de la manija de la puerta del conductor con una llave pasiva dentro del radio de alcance, el asiento y los retrovisores se moverán a la posición memorizada en ese mando a distancia, o llave pasiva.

## Selección activa

Pulse el botón de programación asociado a la posición de conducción deseada. El asiento y los retrovisores se moverán a la posición memorizada en esa programación.

### RETROVISOR PARA SUPERVISIÓN DE NIÑOS (si está equipado)



E75192

### TOMA DE ENTRADA AUXILIAR (AUX IN)

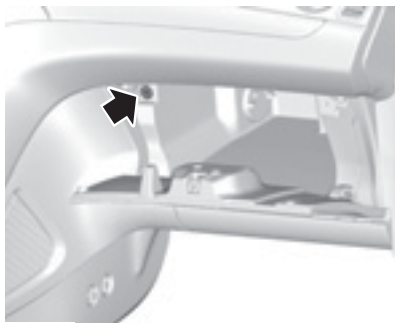

E71969

Véase Guía de audio.

# Arranque del motor

## INFORMACIÓN GENERAL

### Observaciones generales para la puesta en marcha

Si se ha desconectado la batería, el vehículo puede comportarse de forma inusual durante la conducción en los primeros 8 km aproximadamente después de haber vuelto a conectar la batería.

Esto se debe a que el sistema de gestión del motor debe reajustarse con el motor. No tenga en cuenta el comportamiento inusual del vehículo en este periodo.

### Arranque del vehículo empujándolo o remolcándolo



Para evitar posibles daños no debe arrancar el vehículo empujándolo o remolcándolo. Utilice cables de puenteo y una batería auxiliar. Véase Uso de cables de puenteo.

## INTERRUPTOR DE ENCENDIDO



No gire nunca la llave a la posición 0 cuando esté en marcha el vehículo.



E72128

- 0 El contacto está quitado.
- I El encendido y todos los circuitos eléctricos principales están desconectados.

**Nota:** No deje la llave de contacto en esta posición demasiado tiempo, para evitar que se descargue la batería.

- II El contacto está dado. Todos los circuitos eléctricos están operativos. Los testigos e indicadores se encenderán. Esta es la posición de la llave durante la conducción. También debe seleccionarla cuando se remolque el vehículo.
- III Se activa el motor de arranque. Suelte la llave tan pronto como arranca el motor.

### Tipo 1



E87382

1. Acerque la llave a la cubierta de la columna de la dirección exactamente como aparece en la ilustración.
2. Con la llave en esta posición puede utilizar el botón de arranque para conectar el encendido y arrancar su vehículo.

# Arranque del motor

## BLOQUEO DEL VOLANTE



Compruebe siempre que la dirección esté desbloqueada antes de intentar mover el vehículo.

Para activar el bloqueo del volante;

1. Retire la llave del tambor de encendido.
2. Gire el volante

## ARRANQUE DE UN MOTOR NAFTA/GASOLINA

Nota: El motor de arranque solamente puede accionarse un máximo de 30 segundos cada vez.

### Motor frío o caliente

#### Todos los vehículos



Cuando la temperatura está por debajo de los -20 oC, conecte el encendido durante por lo menos 1 segundo antes de arrancar el motor.

Esto garantizará que se consiga la máxima presión de combustible para arrancar el motor.

### Vehículos con caja de cambios manual

Nota: No toque el pedal del acelerador.

1. Pise a fondo el pedal del embrague.
2. Arranque el motor.

### Vehículos con caja de cambios automática

Nota: No toque el pedal del acelerador.

1. Seleccione la posición de estacionamiento o la de punto muerto.
2. Pise a fondo el pedal del freno.
3. Arranque el motor.

### Todos los vehículos

Si el motor no arranca en 15 segundos, espere durante un corto periodo de tiempo y vuelva a intentarlo.

Si el motor no arranca después de tres intentos, espere 10 segundos y siga el procedimiento para motor ahogado.

Si tiene dificultades para arrancar el motor cuando la temperatura es inferior a -25 oC, pise el pedal del acelerador entre 1 y 1 de su recorrido y vuelva a intentarlo.

### Motor ahogado

#### Vehículos con caja de cambios manual

1. Pise a fondo el pedal del embrague.
2. Pise a fondo el pedal del acelerador y manténgalo pisado.
3. Arranque el motor.



# Arranque del motor

## Vehículos con caja de cambios automática

1. Seleccione la posición de estacionamiento o la de punto muerto.
2. Pise a fondo el pedal del acelerador y manténgalo pisado.
3. Pise a fondo el pedal del freno.
4. Arranque el motor.

## Todos los vehículos

Si el motor no arranca, repita el procedimiento **motor frío/caliente**.

## Régimen de ralentí del motor después de arrancar

El régimen de ralentí del motor inmediatamente después de arrancar puede variar en función de la temperatura del motor.

Si el motor está frío se aumentará automáticamente el régimen de ralentí para calentar el catalizador lo más rápidamente posible. De esta forma se garantiza que las emisiones del vehículo sean mínimas.

A medida que se calienta el catalizador el régimen de ralentí vuelve lentamente al nivel normal.

## Vehículos con caja de cambios manual

**Nota:** No toque el pedal del acelerador.

1. Pise a fondo el pedal del embrague.
2. Arranque el motor.

## Vehículos con caja de cambios automática

1. Seleccione la posición de estacionamiento o la de punto muerto.
2. Pise a fondo el pedal del freno.
3. Arranque el motor.

## DESCONEXIÓN DEL MOTOR

### Vehículos con turbocompresor



No apague el motor cuando esté funcionando a velocidades elevadas. En caso contrario el turbocompresor continuará funcionando después de que la presión de aceite del motor haya bajado a cero. Esto causará un desgaste prematuro del cojinete del turbocompresor.

Suelte el pedal del acelerador. Espere hasta que el motor haya alcanzado la velocidad de ralentí, y desconéctelo a continuación.

## PRECAUCIONES DE SEGURIDAD



Deje siempre de repostar cuando la boquilla de llenado de combustible se pare por segunda vez. Si continúa repostando, se llenará el espacio de dilatación del depósito, lo que podría hacer que se derramase el combustible. Las salpicaduras de combustible pueden resultar peligrosas para los demás usuarios de la ruta.



No utilice ningún tipo de llama o calor cerca del sistema de alimentación de combustible. El sistema de alimentación de combustible se halla bajo presión. Existe riesgo de lesiones si el sistema de alimentación de combustible tiene un escape.

## CALIDAD DEL COMBUSTIBLE NAFTA /GASOLINA

Utilice nafta/gasolina sin plomo con un mínimo de 95 octanos (95 RON).

**Nota:** Le recomendamos que utilice solamente combustible de alta calidad, sin aditivos u otras sustancias para el motor.

Puede utilizar nafta/gasolina que contenga hasta un 10% de etanol.

Utilice nafta/gasolina sin plomo con un mínimo de 95 octanos (95 RON).

### Para Argentina

Utilice nafta/gasolina Grado 2 que cumpla con las especificaciones de las resoluciones vigentes de la Secretaría de Energía.



Su vehículo está preparado para el uso de nafta/gasolina E10. La nafta/gasolina suministrada en Argentina posee un mínimo de 5% y hasta un máximo de 10% de etanol (E10).



Utilice siempre nafta/gasolina sin plomo. La nafta/gasolina con plomo ocasiona daños permanentes en el catalizador y en la sonda lambda (sensor del oxígeno contenido en los gases de escape). Ford declina toda responsabilidad por daños debidos al empleo de nafta/gasolina con plomo. Aunque este tipo de daño no está cubierto por la garantía, si erróneamente se ha cargado nafta/gasolina con plomo, no debe dar arranque al vehículo y deberá ponerse inmediatamente en contacto con el Concesionario Ford más próximo.



Este vehículo no fue diseñado para funcionar con combustibles que contengan aditivos metálicos, incluyendo aditivos a base de manganeso. Estudios realizados indican que estos aditivos causan un deterioro prematuro de los componentes de control de emisiones. Algunos fabricantes de combustibles utilizan manganeso como aditivo en sus naftas/gasolinas. Verifique esta información en la estación de servicio antes de cargar combustible.

# Combustible



No utilice nafta/gasolina con plomo o nafta/gasolina con aditivos que contengan otros componentes metálicos (p. ej. con base de manganeso). Podrían dañar el sistema de escape.

## Precauciones importantes de seguridad



No abastezca en demasía el tanque de combustible.

La presión en un tanque excesivamente lleno puede causar pérdidas o derramamiento de combustible y posible incendio.



Si no utiliza la tapa del tanque de combustible apropiada, la presión del tanque puede dañar el sistema de combustible y causar el funcionamiento incorrecto durante una colisión.



El sistema de combustible está presurizado. Si la tapa del tanque de combustible estuviera perdiendo vapores o se oyera un ruido similar a un silbido, espere hasta que el ruido se detenga antes de remover la tapa completamente.



Los combustibles para automóviles pueden causar serios daños si son manipulados incorrectamente.

## CATALIZADOR

### Conducción con catalizador



Evite quedarse sin combustible.



No accione el motor de arranque durante un largo periodo de tiempo.



No haga funcionar el motor con un cable de bujía desconectado.



No se debe arrancar el vehículo empujándolo o remolcándolo. Utilice cables de puenteo. Véase Uso de cables de puenteo.



No apague el encendido durante la conducción.

## Estacionamiento





No estacione el vehículo encima de hojas o césped secos. El escape continuará emitiendo una gran cantidad de calor después de que haya apagado el motor. Podría producirse un incendio.

# Combustible

## TAPA DEL DEPÓSITO DE COMBUSTIBLE

 Extreme las precauciones al repostar para evitar salpicaduras de combustible de la boquilla del surtidor.

 Se recomienda esperar 10 segundos como mínimo antes de extraer la boquilla del surtidor, para que todo el combustible termine de caer en el depósito.

 El bloqueo centralizado también bloquea y desbloquea la tapa de acceso al tapón del depósito de combustible.

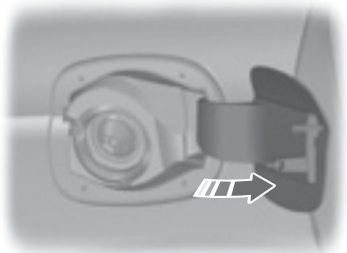

E86613

## REPOSTAJE

 No intente arrancar el motor si ha llenado el depósito con el combustible incorrecto. Esto podría dañar el motor. Haga que un experto revise el sistema inmediatamente.

## Repostaje de combustible con un recipiente portátil

Su vehículo cuenta con un embudo para poder realizar el repostaje de combustible, este se encuentra en el compartimiento guardaobjetos detrás de los asientos delanteros.

 No inserte ni la boquilla del recipiente portátil de combustible ni embudos que no sean los suministrados por Ford. Esto podría dañar el sistema de combustible y su sello y podría hacer que el combustible caiga al suelo en lugar de llenar el tanque, lo cual podría provocar serias lesiones personales.

## CONSUMO DE COMBUSTIBLE

El consumo de combustible en condiciones reales depende de muchos factores, como el estilo de conducción, de si se circula a altas velocidades o con arranques y paradas sucesivas, del uso del aire acondicionado, los accesorios del vehículo y el remolque, etc. En su Concesionario Ford pueden aconsejarle sobre cómo reducir su consumo de combustible.

## CAJA DE VELOCIDADES MANUAL

### Todos los vehículos



No coloque la marcha atrás mientras el vehículo está en movimiento. Esto puede causar danos en la caja de cambios.



No aplique una fuerza lateral indebida en la palanca de cambios al cambiar de 5ª a 4ª marcha. Esto podría producir una selección errónea de la 2ª marcha y podría dañar la caja de cambios.

**Nota:** Pise completamente el pedal del embrague y espere tres segundos antes de seleccionar la primera marcha.

### Vehículos con caja de velocidades de 5 velocidades

#### Selección de la marcha atrás

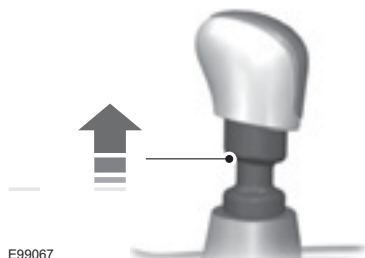

E99067

Es posible que en algunos vehículos sea necesario tirar del anillo para seleccionar marcha atrás.

# Caja de velocidades

## CAJA DE VELOCIDADES AUTOMÁTICA

### Posiciones de la palanca selectora



E80836

- P Parking (estacionamiento)
- R Marcha atrás
- N Neutral
- D Conducción
- S Cambio manual y modo deportivo



Aplique el freno antes de mover la palanca selectora y manténgalo aplicado hasta que esté preparado para iniciar la marcha.

**Nota:** Si el motor está frío el régimen de ralentí es más elevado. Esto hará que aumente la tendencia de su vehículo al deslizamiento si se ha seleccionado una marcha de conducción.

Pulse el botón en la palanca selectora para seleccionar marcha atrás y estacionamiento.

La posición de la palanca selectora aparecerá en la pantalla informativa.

## P



Seleccione la posición de estacionamiento si el vehículo está parado.



Aplique el freno de estacionamiento y seleccione la posición de estacionamiento antes de salir del vehículo. Asegúrese de que la palanca selectora está bloqueada en su posición.

**Nota:** Se oirá un aviso acústico si abre la puerta del conductor sin haber seleccionado la posición de estacionamiento.

En esta posición, no se transmite potencia a las ruedas motrices y la caja de cambios está bloqueada. Con la palanca selectora en esta posición se puede arrancar el motor.

## R



Seleccione la posición de marcha atrás solamente cuando el vehículo esté detenido y el motor en régimen de ralentí.

## N

En esta posición, no se transmite potencia a las ruedas motrices pero la caja de cambios no está bloqueada. Con la palanca selectora en esta posición se puede arrancar el motor.

## D

Seleccione la posición de conducción para cambiar automáticamente de una marcha de avance a otra.

### Cambio manual y modo deportivo

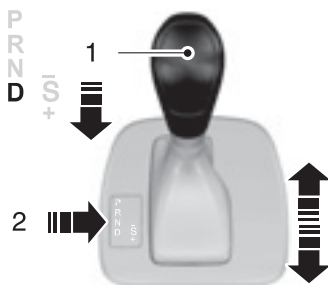

E80837

**Nota:** El cambio de marcha se produce solamente cuando la velocidad del vehículo y el régimen del motor son adecuados.

**Nota:** Solamente puede seleccionar la primera y segunda marcha cuando el vehículo está parado.

Seleccione la posición de cambio manual para cambiar manualmente de una marcha de avance a otra. Empuje la palanca selectora hacia delante para reducir de marcha y hacia atrás para aumentar de marcha.

Active el modo deportivo moviendo la palanca selectora a la posición **S**. El modo deportivo permanecerá activo hasta que cambie manualmente para aumentar o reducir de marcha.

## Modos de conducción

La caja de cambios seleccionará la marcha adecuada para un rendimiento óptimo basado en la temperatura ambiente, la pendiente de la carretera, la carga del vehículo y las maniobras del conductor.

### Recomendaciones para conducir un vehículo con cambio automático

#### Puesta en marcha del vehículo

1. Suelte el freno de estacionamiento.
2. Suelte el pedal de freno y pise el acelerador.

#### Para detener el vehículo

1. Suelte el pedal del acelerador y pise el freno.
2. Ponga el freno de estacionamiento.

#### Cambio forzado (kickdown)

Pulse el pedal del acelerador a fondo con la palanca selectora en la posición de conducción para seleccionar la marcha más alta siguiente para un rendimiento óptimo. Suelte el pedal del acelerador cuando ya no requiera el cambio forzado.

### Palanca de desbloqueo de la posición de estacionamiento en caso de emergencia

Mueva la palanca selectora de la posición de estacionamiento (P) en caso de que se produzca un fallo eléctrico, o si su vehículo se ha quedado sin batería.

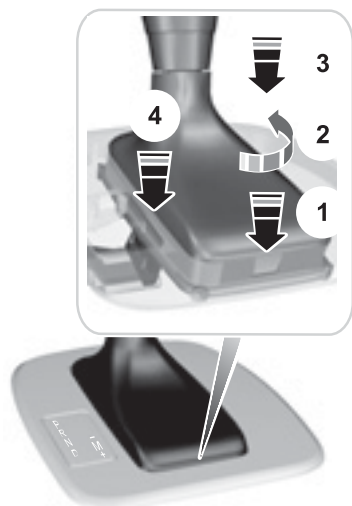

E81705

1. Introduzca un destornillador de punta plana en la ranura.
2. Gire el destornillador 90 grados.
3. Empuje hacia abajo el destornillador para sacar el embellecedor del fuelle.
4. Empuje hacia abajo el embellecedor del fuelle para soltar la palanca, y saque la palanca selectora de la posición de estacionamiento.
5. Tire hacia arriba del fuelle hasta que el embellecedor del mismo quede acoplado en su posición original.



## FUNCIONAMIENTO

### Sistema de doble circuito de frenos

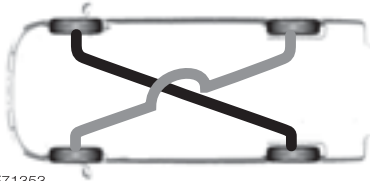

E71353



Si falla un circuito de frenos, experimentará al principio una sensación de mayor suavidad al pisar el pedal del freno. Pise el pedal del freno firmemente y aumente la distancia de frenado. Pare y realice una comprobación inmediatamente. No continúe el viaje.

Su vehículo está equipado con un sistema de doble circuito de frenos en diagonal. Si falla un circuito de frenos, el otro permanece operativo.

### Frenos de disco

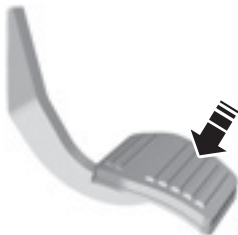

E71354

Con los discos de freno mojados se reduce el grado de eficacia del frenado. Después de un lavado del vehículo presione ligeramente el pedal del freno durante la marcha para eliminar la película de agua.

## ABS



Que su vehículo disponga de ABS no le exime de su responsabilidad de conducir con cuidado y atención.

El ABS le ayuda a mantener un buen comportamiento de la dirección y la estabilidad del vehículo si hay que frenar a fondo en caso de emergencia evitando que las ruedas se bloqueen. El ABS controla la velocidad de cada rueda y varía la presión de cada freno. El ABS optimiza el contacto entre la rueda y la carretera al frenar a fondo.

## RECOMENDACIONES PARA LA CONDUCCIÓN CON ABS



E71355

Cuando el ABS está funcionando, el pedal del freno vibrará. Esto es normal. Mantenga el pedal de freno presionado.

El ABS no eliminará el peligro en las siguientes situaciones:

- si conduce demasiado cerca del vehículo que le precede.
- en caso de que se produzca un derrape de las ruedas (aquaplaning).
- si entra en las curvas demasiado deprisa.
- la superficie de la carretera es deficiente.

## FRENO DE ESTACIONAMIENTO

### Aplicación del freno de estacionamiento



E73224



Asegúrese de que el freno de estacionamiento está aplicado antes de soltar la palanca.

**Nota:** No pulse el botón de desbloqueo al aplicar el freno de estacionamiento.

1. Pise firmemente el pedal del freno.
2. Tire de la palanca del freno de mano hacia arriba hasta el máximo de su recorrido.

### Estacionamiento en pendientes

Si debe estacionar en pendiente ascendente, seleccione la primera marcha y gire las ruedas delanteras en dirección opuesta a la acera. Si debe estacionar en pendiente descendente, seleccione la marcha atrás y gire las ruedas delanteras hacia la acera.

### Desbloqueo del freno de estacionamiento

1. Pise firmemente el pedal del freno.
2. Tire de la palanca del freno de mano ligeramente hacia arriba, pulse el botón de desbloqueo y empuje la palanca hacia abajo.

## FUNCIONAMIENTO

### Programa electrónico de estabilidad (ESP)

El ESP no le exime de la responsabilidad de conducir con el cuidado y la atención debidos.

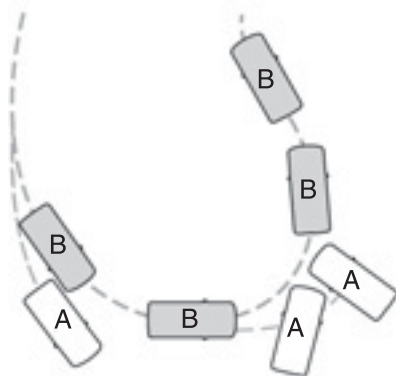

E72903

A sin ESP

B con ESP

El ESP refuerza la estabilidad cuando el vehículo empieza a deslizarse fuera del recorrido previsto. Esto se lleva a cabo mediante el frenado de ruedas individuales y la reducción del par motor según necesidad.

El sistema también ofrece una función de control de tracción mejorado reduciendo el par motor si las ruedas patinan al acelerar. De este modo se mejora la capacidad de iniciar la marcha en firmes deslizantes o con superficies sueltas, y mejora la comodidad limitando el derrape de las ruedas en curvas muy cerradas.

### Testigo del control de estabilidad (ESP)

El testigo del ESP parpadeará cuando el sistema está en funcionamiento. Véase Luces de aviso y de control.

### Asistencia en frenadas de emergencia (EBA)



Que su vehículo disponga de asistencia en frenadas de emergencia no le exime de su responsabilidad de conducir con cuidado y atención.

La asistencia en frenadas de emergencia detectará si se está frenando a fondo midiendo la velocidad a la que pisa el pedal del freno. Proporcionará la máxima eficacia de frenado durante el tiempo en que esté pisando el pedal. La asistencia en frenadas de emergencia puede reducir las distancias de frenado en situaciones críticas.

## Control de estabilidad

### USO DEL CONTROL DE ESTABILIDAD



E71225

Mantenga pulsado el interruptor ESP durante un segundo. El testigo del ESP se encenderá y se iluminará la indicación **OFF** del interruptor. También aparecerá un mensaje en la pantalla del cuadro de instrumentos. Véase **Mensajes informativos**.

Pulse de nuevo el interruptor para activar el ESP. El sistema se conectará automáticamente cada vez que dé el contacto.

### Vehículos sin interruptor del control de estabilidad (ESP)

Desconecte y conecte el sistema utilizando la pantalla informativa. Véase **Pantallas informativas**.

# Asistencia en arranque en pendiente (HLA)

## FUNCIONAMIENTO

El freno en pendientes (HLA) facilita el inicio de la marcha cuando el vehículo está en una pendiente sin necesidad de utilizar el freno de estacionamiento.

Cuando el HLA está activado, el vehículo permanece parado en la pendiente durante dos o tres segundos después de soltar el pedal del freno. Durante este intervalo, tiene tiempo de cambiar el pie del pedal del freno al pedal del acelerador e iniciar la marcha. Los frenos se sueltan automáticamente una vez aplicado el embrague y el motor ha desarrollado una tracción suficiente para impedir que el vehículo ruede por la pendiente. Supone una ventaja al iniciar la marcha en una pendiente, p. ej., en una rampa de estacionamiento, en los semáforos, o al dar marcha atrás cuesta arriba en una maniobra de estacionamiento.



El HLA no sustituye al freno de estacionamiento. Cuando abandone el vehículo, aplique siempre el freno de estacionamiento y seleccione la primera marcha, o la marcha atrás.

## UTILIZACIÓN DE LA HLA

El sistema HLA de asistencia al arranque cuesta arriba funciona en modo automático o manual. Si se selecciona el modo automático, el HLA se activa automáticamente cuando el vehículo se encuentra en una pendiente y se pisa el pedal de freno. Si se selecciona el modo manual, se deberá activar el HLA mediante el pedal de freno.

Para configurar el modo de HLA:



E70499

Freno n pend
<input type="radio"/> Desactivado
<input checked="" type="radio"/> Automático
<input type="radio"/> Manual

E74629

## Asistencia en arranque en pendiente (HLA)

1. Pulse el botón de la flecha a la derecha en el volante para entrar en el menú principal.
2. Seleccione la opción **Configuración** con los botones de las flechas hacia arriba y hacia abajo y pulse el botón de la flecha a la derecha.
3. Seleccione la opción **Freno cuesta**, y pulse el botón de la flecha a la derecha.
4. Resalte la opción deseada y pulse el botón **OK** para confirmar la selección. Si se selecciona **Off**, el HLA estará desactivado y no se podrá activar ni automática ni manualmente.
5. Pulse el botón de la flecha a la izquierda para salir del menú. Para volver directamente a la pantalla del ordenador de a bordo mantenga pulsado el botón de la flecha a la izquierda.

**Nota:** Cuando el sistema HLA se encuentra en modo de activación manual, use el HLA solamente al emprender la marcha cuesta arriba si la pendiente es superior al 3%. Cuando el vehículo está horizontal o en una cuesta abajo, si está activo el sistema HLA resultará difícil arrancar con suavidad.

### Activación del sistema HLA



Una vez activado el HLA, el conductor deberá permanecer en el vehículo. Si intenta abandonar el vehículo el HLA se desactivará automáticamente.



El HLA está activo solamente cuando aparece el mensaje **Asistente en arranque en pendientes activado** en la pantalla de información. El conductor es responsable en todo momento de controlar el vehículo, supervisando el HLA e interviniendo cuando sea necesario.

El sistema HLA se puede activar solamente si se cumplen las condiciones siguientes:

- El motor está en marcha.
- El sistema HLA está activado (en modo automático o manual).
- El freno de estacionamiento está completamente desactivado.
- El pedal del embrague (si el vehículo tiene cambio manual) está pisado.
- En vehículos con caja de cambios automática, la puerta del conductor está cerrada.
- No existe ningún modo de fallo.

Para activar el sistema HLA en modo automático:

1. Pise el pedal de freno para detener completamente el vehículo. Mantenga pisado el pedal de freno.
2. Si los sensores detectan que el vehículo se encuentra en una pendiente y se selecciona el sentido de marcha correcto (primera velocidad si el vehículo apunta cuesta arriba, marcha atrás si está orientado cuesta abajo), el HLA se activará automáticamente y el mensaje **Asistente en arranque en pendientes activado** aparecerá en la pantalla.

## Asistencia en arranque en pendiente (HLA)

3. Cuando retire el pie del pedal de freno, el vehículo permanecerá en la pendiente sin rodar durante unos dos o tres segundos.
4. Emprenda la marcha utilizando el acelerador y el pedal del embrague. Los frenos se soltarán automáticamente.

Para activar el sistema HLA en modo manual:

1. Pise el pedal de freno para detener completamente el vehículo. Mantenga pisado el pedal de freno.
2. Rápidamente pise a fondo el pedal del freno hasta que aparezca el mensaje **Asistencia en arranques en pendiente activada** en la pantalla. El sistema HLA quedará entonces activado.
3. Cuando retire el pie del pedal de freno, el vehículo permanecerá en la pendiente sin rodar durante unos dos o tres segundos.
4. Emprenda la marcha utilizando el acelerador y el pedal del embrague. Los frenos se soltarán automáticamente.



Cuando el HLA está activo y el sistema detecta un fallo, el HLA se desactiva y aparece el mensaje **Utilice el freno de mano/estacionamiento** seguido de **HLA no disponible**. No hay peligro en conducir el vehículo, el cual se podrá hacer reparar la próxima vez que se someta a revisión. El mensaje **HLA no disponible** también aparecerá durante un fallo de la activación manual o si no se cumple uno de los criterios de activación. Si se ha desactivado el sistema HLA, no aparecerá ningún mensaje.

### Desactivación del sistema HLA

Para desactivar el HLA, realice una de las acciones siguientes:

- Ponga el freno de estacionamiento.
- Espere dos o tres segundos hasta que el HLA se desactive automáticamente.
- Si había una marcha adelante seleccionada cuando se activó el HLA, seleccione la marcha atrás.
- Si estaba seleccionada la marcha atrás cuando se activó el HLA, seleccione una marcha adelante.

Aparecerá el mensaje **HLA desactivado** en la pantalla del cuadro de instrumentos.

## FUNCIONAMIENTO



El sistema de estacionamiento por ultrasonido no exime al conductor de su obligación de conducir prestando el cuidado y la atención necesaria en todo momento.



En caso de lluvia intensa u otras condiciones que provoquen reflejos perturbadores puede ser posible que los sensores no detecten los objetos.



Es posible que los sensores no detecten objetos que absorban ondas de ultrasonidos.



Es posible que los sensores no detecten los objetos muy próximos al vehículo (aprox. 30 cm hacia atrás, y por encima o debajo de los sensores).



Al lavar el vehículo con agua a alta presión, aplique el chorro en la zona de los sensores a una distancia superior a 20 cm como mínimo y durante un espacio de tiempo corto.

**Nota:** El sistema de estacionamiento por ultrasonido puede emitir tonos falsos si detecta una señal que utiliza la misma frecuencia que el sensor, o si el vehículo está completamente cargado.

**Nota:** Los sensores exteriores pueden detectar las paredes laterales de un garaje. El tono se apaga cuando la separación entre el sensor exterior y la pared lateral no varía durante tres segundos. Los sensores traseros seguirán detectando los objetos que se encuentren detrás del vehículo mientras que dure la maniobra.



## USO DE LA AYUDA PARA ESTACIONAR

**Nota:** Mantenga los sensores sin suciedad, hielo ni nieve. No los limpie con objetos puntiagudos.

### Conexión y desconexión del sistema de estacionamiento por ultrasonido

**Nota:** El sistema de estacionamiento por ultrasonido se desconecta automáticamente al arrancar el motor o si se superan los 16 km/h.

**Nota:** Los sensores delanteros y traseros siempre se activan o desactivan a la vez.

**Nota:** En vehículos equipados con caja de cambios automática, la ayuda para estacionar no funcionará en la posición P.

La ayuda para estacionar está desconectada por defecto. Para conectar el sistema de estacionamiento por ultrasonido, pulse el interruptor del tablero o seleccione la marcha atrás.

La luz del interruptor se enciende cuando el sistema de estacionamiento por ultrasonido está activado.

Pulse el interruptor de nuevo para desconectarlo.

### Maniobra con el sistema de estacionamiento por ultrasonido

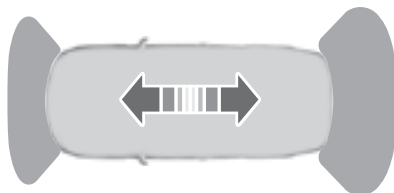

E72902



El sistema de estacionamiento por ultrasonido no detecta los obstáculos que se alejan del vehículo. Solamente se detectarán unos instantes después de que se empiecen a desplazar de nuevo hacia el vehículo.



Tenga especial cuidado al dar marcha atrás con una barra de remolque o accesorios montados en la parte trasera, p. ej., un portabicicletas, puesto que el sistema de estacionamiento por ultrasonido trasero solamente indicará la distancia entre el parachoques y el obstáculo.

Nota: Si se oye un sonido agudo durante 3 segundos y el testigo del interruptor parpadea, el sistema indica una anomalía. El sistema se desactivará. Haga que un Concesionario Ford revise el sistema.

Se oye un sonido intermitente cuando la distancia entre el obstáculo y el paragolpes trasero es de 180 cm o menos, de 80 cm entre el obstáculo y el paragolpes delantero y de 60 cm hacia los lados. A medida que se acorta la distancia el sonido intermitente aumenta su frecuencia. Cuando la distancia sea inferior a 30 cm, se convierte en un tono continuo.

Se escuchará un tono alterno desde la parte delantera y trasera si los obstáculos están situados a una distancia inferior a 30 cm con respecto a los paragolpes delantero y trasero.

# Control de velocidad

## FUNCIONAMIENTO

El control de velocidad le permite controlar la velocidad mediante los interruptores del volante. El control de velocidad se puede utilizar cuando se sobrepasan los 30 km/h.

## USO DEL CONTROL DE VELOCIDAD

### Activación del control de velocidad



 No utilice el control de velocidad con tráfico intenso, en carreteras con muchos giros o en calzadas resbaladizas.

Apriete el interruptor **ON**. El sistema está listo para almacenar una velocidad.

### Para almacenar una velocidad



Apriete el interruptor **SET+** o el interruptor **SET-** para almacenar y conservar la velocidad actual. Se encenderá el indicador del control de velocidad.

### Para cambiar la velocidad almacenada



Si se circula en bajada, es posible que la velocidad del vehículo sobrepase la velocidad almacenada. El sistema no aplicará los frenos. Cambie a una marcha más corta y apriete el interruptor **RES** para que el sistema pueda mantener la velocidad almacenada.

**Nota:** Si acelera pisando el pedal del acelerador, no cambiará la velocidad almacenada. Cuando deje de pisar el pedal del acelerador, el vehículo volverá a la velocidad almacenada.

Apriete el interruptor **SET+** para acelerar o el interruptor **SET-** para reducir la velocidad.

# Control de velocidad

## Anulación de la velocidad almacenada



E70614

Pise el pedal del freno o apriete el interruptor **CAN**. El sistema dejará de controlar la velocidad. El indicador del control de velocidad se apagará, pero el sistema conservará la velocidad almacenada.

## Desactivación del control de velocidad



E70613

Apriete el interruptor **OFF**. El sistema no conservará la velocidad almacenada. Se apagará el indicador del control de velocidad.

## Reactivación de la velocidad almacenada



E70616

Apriete el interruptor **RES**. El indicador del control de velocidad se encenderá y el sistema intentará recuperar la velocidad almacenada.

# Control de velocidad adaptativo (ACC)

## FUNCIONAMIENTO

El sistema de control de velocidad adaptativo está diseñado para ayudarle a mantener una separación con respecto al vehículo que le precede, o una velocidad determinada si no circula por delante un vehículo que vaya a menor velocidad. El sistema está concebido para facilitar la conducción del vehículo cuando circula por detrás de otros vehículos por el mismo carril y en el mismo sentido.



El control de velocidad adaptativo no es un sistema de aviso de colisiones ni un sistema concebido para evitarlas. La función de alerta de alcance aparte constituye un sistema de aviso de colisiones y un sistema para mitigar las consecuencias de las mismas. Véase **Función de alerta de alcance**. Es ud. el que debe intervenir si el sistema no detecta el vehículo que circula por delante.



El control de velocidad adaptativo no cubre todas las diferentes condiciones del tráfico, el tiempo y la carretera.



Durante la conducción, ud. es el responsable de mantener la distancia de seguridad y la velocidad adecuadas aunque esté utilizando el control de velocidad adaptativo. Siempre debe prestar atención a las condiciones del tráfico e intervenir cuando el control de velocidad adaptativo no esté manteniendo una distancia de seguridad, o una velocidad adecuadas.



El control de velocidad adaptativo no frena si hay vehículos que circulen a poca velocidad o que estén parados.



Cuando el ACC está activado, es posible que se oigan ruidos poco habituales durante el frenado automático. Esto es normal y lo produce el sistema de frenado automático.

El sistema de control de velocidad adaptativo se basa en la utilización de un sensor de radar que proyecta un haz directamente delante del vehículo. Este haz detecta los vehículos que circulen por delante dentro de la zona de alcance del sistema.

El sensor de radar va montado detrás de la rejilla del radiador, justo a la derecha del emblema de Ford (viendo el vehículo desde delante).

## Control de velocidad adaptativo (ACC)

Cuando utilice el ACC, siga estrictamente las siguientes indicaciones:

- Utilice el control de velocidad adaptativo solamente cuando las condiciones sean favorables, por ejemplo en autopistas y carreteras principales con tráfico fluido y regular.
- No lo utilice cuando la visibilidad no sea buena, especialmente cuando haya niebla, llueva o nieve mucho, o cuando los vehículos que estén circulando salpiquen mucho.
- No lo utilice en carreteras heladas o con poca adherencia.
- Ud. es el responsable de mantenerse atento, conducir de forma segura y mantener el vehículo bajo control siempre.
- Mantenga la parte delantera limpia, y no monte en ella emblemas metálicos ni ningún tipo de objeto, incluidos protectores frontales y luces adicionales, que impidan el funcionamiento del sensor.
- No utilice el ACC al incorporarse o abandonar una autovía.

El sensor de radar tiene un campo de visión limitado. Es posible que en determinadas situaciones detecte un vehículo que no es el que se espera o que no detecte ningún vehículo en absoluto.

# Control de velocidad adaptativo (ACC)

## Problemas del haz de detección

A



B



C



E71621 L

Se pueden producir problemas de detección:

- Cuando se no circula exactamente en la misma línea que el vehículo que circula por delante (A).
- Con los vehículos que bordean su carril y que solo pueden detectarse una vez han entrado por completo en el mismo (B). Es posible que las motocicletas se detecten demasiado tarde o que no se detecten en absoluto.

- Podría haber problemas en la detección de los vehículos que circulan por delante cuando se entra en una curva y cuando se sale de ella (C). El haz de detección no sigue las curvas pronunciadas que haya en la carretera.



En estos casos, es posible que el ACC frene tarde o de forma inesperada. El conductor debe permanecer atento e intervenir si es necesario.

## Frenado automático con el ACC

El control de velocidad adaptativo frena automáticamente por ud. si es necesario para mantener la separación ajustada con respecto al vehículo que circula por delante del suyo. Esta capacidad de frenado está limitada a aproximadamente un 30% de la capacidad de frenado manual total para garantizar que el vehículo circula de forma suave y cómoda. Si es necesario que el vehículo frene de una forma más brusca, y ud. no interviene frenando manualmente, suena una alarma y un símbolo de aviso aparece en el cuadro de instrumentos.



Una vez se le ha avisado, ud. debe intervenir de forma inmediata, ya que el frenado del ACC no es suficiente para mantener una distancia segura con respecto al vehículo que circula por delante.

# Control de velocidad adaptativo (ACC)

## USO DEL ACC

El sistema se maneja con los mandos de ajuste montados en el volante. El ACC se desactiva al accionar los frenos o el embrague, al poner la palanca de cambios en punto muerto, o al pisar el pedal del acelerador durante un periodo de tiempo superior. El ACC vuelve entonces al modo de espera, permitiéndole controlar el vehículo completamente de forma manual.

**Nota:** Si el acelerador se pisa durante un periodo de tiempo corto, por ejemplo al adelantar, el ACC se desconecta de forma temporal, y se vuelve a conectar al soltar el pedal del acelerador. **ACC override** aparecerá en la pantalla.

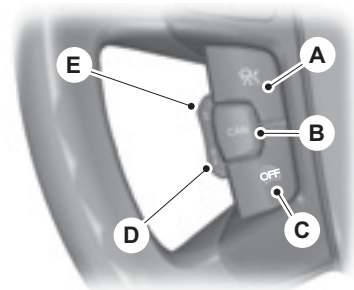

E124908

- A Conexión/desconexión del ACC
- B Cancelación del ACC
- C Conexión/desconexión de la alerta de alcance
- D Aumento de la separación del ACC
- E Disminución de la separación del ACC

## Conexión del ACC

Pulse el interruptor de conexión y desconexión del ACC (A). El sistema se ajusta al modo de espera. El modo de espera se muestra en la pantalla informativa.

## Para almacenar una velocidad



E70615

Para poder activar el ACC, se debe seleccionar primero el modo de espera.

Pulse el interruptor **SET+** o el interruptor **SET-** para seleccionar la velocidad deseada. La velocidad se muestra en la pantalla y se guarda como la velocidad almacenada. La luz de control del ACC se enciende en el cuadro de instrumentos.

**Nota:** La velocidad del vehículo se puede aumentar y disminuir en intervalos de 5 km/h o mph. Se pueden realizar aumentos más pequeños de 1 km/h o 1 mph pulsando el interruptor **RES**.



# Control de velocidad adaptativo (ACC)

## Para cambiar la velocidad almacenada

Pulse el interruptor SET+ para acelerar, o el interruptor SET- para reducir la velocidad.

**Nota:** Si el ACC no reacciona ante estos cambios es posible que se deba a que la separación con respecto al vehículo que circula por delante evita que se aumente la velocidad.

## Ajuste de la separación respecto al vehículo que circula por delante

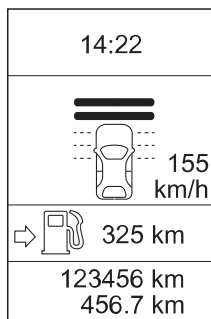

E82311

La distancia entre su vehículo y el que circula por delante se mantiene por medio de un ajuste variable. Existen cinco etapas que se muestran con barras horizontales en la pantalla informativa. Una barra indica la separación más pequeña, y cinco barras la separación más grande. Estas barras se muestran vacías en el modo de espera, y rellenas en el modo activo.

Si no se detecta ningún vehículo por delante solo su vehículo aparece en la pantalla debajo de las barras. Este es el modo de velocidad libre, en el que el sistema mantiene la velocidad almacenada cuando las condiciones lo permiten. La separación ajustada se mantiene y se muestra.

Si el sensor detecta un vehículo, en la pantalla se muestra otro vehículo encima de las barras horizontales.

Este es el modo de seguimiento, y el sistema acelera o decelera según sea

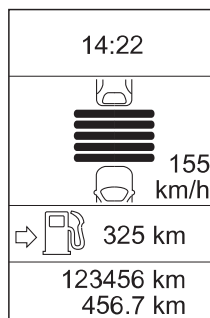

E82312

necesario para mantener la separación ajustada.

Pulse el interruptor E para disminuir la separación, o el interruptor D para aumentar la separación. La separación seleccionada se mostrará con el número de barras en la pantalla. El ajuste de separación recomendado es de tres a cinco barras.

# Control de velocidad adaptativo (ACC)

**Nota:** El ajuste de la separación depende del tiempo, y por tanto la distancia se ajustará automáticamente con su velocidad.

Por ejemplo, en un ajuste de la separación de 3 barras, la separación temporal es de 1,8 segundos. Lo que significa que a una velocidad de 100 km/h (62 mph), la distancia con respecto al vehículo que circula por delante se mantiene en 50 metros (164 pies)



Utilice el ajuste de la separación adecuado cumpliendo las leyes de tránsito vigentes.

## Cancelación del ACC

Pise el pedal de freno o el de embrague, o pulse el interruptor CAN (B). El sistema vuelve al modo de espera, y retiene la velocidad y la separación ajustadas en la memoria. La luz de control del ACC se apaga en el cuadro de instrumentos.

## Reanudación del ACC

Pulse el interruptor RES. La luz de control del ACC se enciende, y el sistema reanuda su funcionamiento con la velocidad y la separación ajustadas anteriormente si las condiciones lo permiten.

## Desconexión del ACC

Pulse el interruptor de conexión y desconexión del ACC (A).

**Nota:** El interruptor de desconexión del ACC no devuelve el sistema al modo de espera. La velocidad almacenada no se guarda. Para desactivar temporalmente el ACC, utilice el interruptor de cancelación del ACC (B).

## Desactivación automática

El ACC depende de varios sistemas de seguridad, p. ej., el ABS y el ESP. Si cualquiera de estos sistemas tiene un fallo de funcionamiento o está reaccionando ante una emergencia, el ACC se cancela automáticamente.

En caso de desactivación automática se emite una señal acústica, y el mensaje **ACC cancelado** aparece en la pantalla. Entonces debe intervenir ud., y adaptar la conducción y la velocidad a la de los vehículos que circulan por delante.

Una desactivación automática puede deberse a que:

- la velocidad caiga por debajo de 30 km/h (20 mph)
- las ruedas pierdan tracción
- la temperatura de los frenos se eleve, por ejemplo al circular por carreteras montañosas o empinadas
- el régimen del motor baje demasiado
- se tape el sensor de radar
- el freno de estacionamiento se aplique.

## Control de velocidad adaptativo (ACC)

Si el régimen del motor baja demasiado, aparece un mensaje que le pide que reduzca una marcha (cajas de cambios automáticas solamente). Si no sigue esta recomendación el ACC se desactivará automáticamente.

**Nota:** El ACC no funciona si el programa electrónico de estabilidad (ESP) se ha desactivado manualmente.

### FUNCIÓN DE ALERTA DE ALCANCE

El sistema de alerta de alcance le ayuda advirtiéndole del riesgo de colisión con un vehículo que circule por delante y reduciendo la gravedad de la misma. Este sistema funciona utilizando dos métodos:

- Se le avisa de las colisiones potenciales de modo que pueda frenar antes de lo normal.
- Se activa la asistencia en frenadas para frenar con una efectividad máxima.

Los avisos de colisión solo se producen si el sistema de alerta de alcance está activado, aunque la asistencia en frenadas siempre está activada. Los avisos son tanto visuales como acústicos. La asistencia en frenadas se activa automáticamente si es necesario para reducir la velocidad a la que se produce la colisión. El sistema de asistencia en frenadas, solo reduce la velocidad a la que se produce la colisión, si frena automáticamente tras recibir el aviso.



No espere nunca a que se produzca el aviso de colisión. Durante la conducción, ud. es el responsable de mantener la distancia de seguridad y la velocidad adecuadas aunque esté utilizando el sistema de alerta de alcance.



El sistema solo reacciona a los vehículos que circulan por delante en el mismo sentido, y no reacciona ante los vehículos que circulen lentamente o estén parados.



No conduzca nunca para hacer que salte la función de alerta de alcance. El sistema de alerta de alcance solo está diseñado para ayudar en situaciones de emergencia.

El sistema le avisa con señales acústicas y señales visuales en la pantalla informativa. Cuando el sistema de alerta de alcance se activa, aparece un triángulo de aviso rojo intermitente en la pantalla.

**Nota:** Los avisos acústicos se pueden apagar con los ajustes de la pantalla informativa.

El sistema de alerta de alcance no funciona en todas las situaciones de conducción y de tráfico, climatológicas y de la carretera.

## Control de velocidad adaptativo (ACC)

El sensor de radar detecta los vehículos que circulan por delante en el mismo sentido que ud.. Si el riesgo de colisión sigue aumentando tras el aviso inicial, la asistencia en frenadas se activa. La asistencia en frenadas prepara el sistema de frenos para una frenada rápida y los frenos se accionan suavemente, lo que puede percibirse como un ligero tirón. Si el pedal de freno se pisa con la suficiente rapidez, entonces la frenada se realiza con toda la fuerza de los frenos, aunque el pedal solo se esté pisando ligeramente.



Los avisos pueden producirse demasiado tarde, no producirse, o producirse innecesariamente si la situación del tráfico hace que el sensor de radar no pueda detectar con precisión el vehículo que circula por delante. El sistema de alerta de alcance utiliza los mismos sensores de radar que el control de velocidad adaptativo, y por lo tanto tiene las mismas limitaciones. Véase **Funcionamiento**.

**Nota:** El sistema de alerta de alcance se puede utilizar con el sistema ACC activado o desactivado.

### Conexión/desconexión de la alerta de alcance

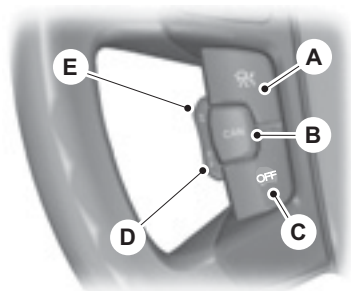

E124908

Pulse el interruptor de conexión/desconexión de la alerta de alcance (C). La luz de control se enciende en el cuadro de instrumentos.

### Ajuste de la sensibilidad de aviso

La sensibilidad de aviso de la alerta de alcance se puede ajustar a través de los menús de la pantalla informativa. Véase Pantallas informativas.

Se controla el intervalo temporal con el que se activan los avisos visuales y acústicos.

# Transporte de carga

## INFORMACIÓN GENERAL



Utilice correas de fijación de estándar aprobado, p. ej., DIN.



Asegúrese de que todos los elementos sueltos están fijados correctamente.



Coloque el equipaje y otras cargas tan abajo y hacia delante, como sea posible en el compartimento de carga.



No conduzca con el baúl abierto. Los gases de escape pueden entrar en el vehículo.



No supere la carga máxima autorizada de los ejes delantero y trasero de su vehículo.

# Transporte de carga

## PUNTOS DE ANCLAJE DEL EQUIPAJE

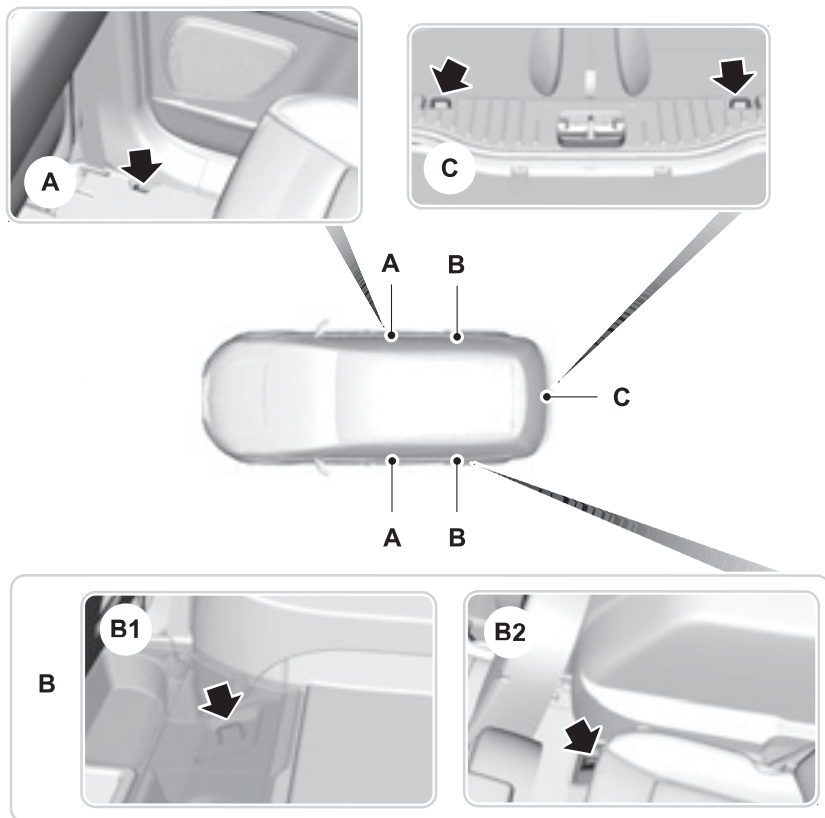

E75394

B1 Vehículos sin tercera fila de asientos (levante la alfombra para acceder a los puntos de anclaje)

B2 Vehículos con tercera fila de asientos

## COMPARTIMENTOS GUARDA OBJETOS BAJO EL PISO TRASERO



E72983

## Vehículos sin tercera fila de asientos

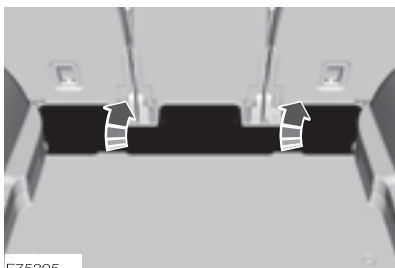

E75395

# Transporte de carga

## CUBIERTA DEL BAÚL

 No coloque objetos en la cubierta del baúl.



E72969

Saque la cubierta y fíjela en los puntos de sujeción. Suéltela de los puntos de sujeción y déjela rodar hacia atrás en la carcasa. Sujete el gancho de retención en la carcasa.

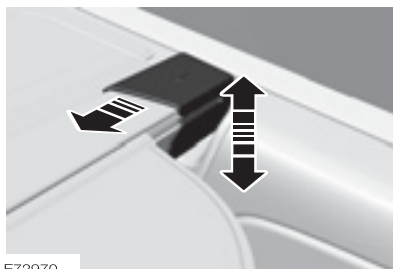



E72970

Para desmontar o volver a colocar la tapa, empuje cualquiera de los extremos de la carcasa hacia dentro.

## PORTAEQUIPAJES

 Si utiliza un portaequipaje, el consumo de combustible de su vehículo será mayor y puede notar distintos comportamientos en la conducción.

 Lea y siga las instrucciones del fabricante si va a montar un portaequipaje.

 No exceda la carga máxima permitida de 75 kilos sobre el techo (incluyendo el portaequipaje).

Compruebe la seguridad del portaequipaje, y apriete sus fijaciones como se indica a continuación:

- antes de iniciar la marcha
- después de conducir 50 km
- a intervalos de 1.000 km



## CONDUCCIÓN CON REMOLQUE



No supere el peso máximo de vehículo y remolque especificado en la placa de identificación del vehículo. Véase **Identificación del vehículo**.

La carga se debe distribuir en el remolque de forma que el centro de gravedad se mantenga lo más bajo y centrado sobre el eje o los ejes del remolque, que sea posible. Al remolcar con un vehículo descargado, la carga en el remolque se debe colocar en la parte delantera, sin superar la carga máxima autorizada sobre el enganche, ya que esta distribución proporciona la mejor estabilidad del conjunto.

La estabilidad del conjunto de vehículo y remolque, depende en gran medida de la calidad del remolque.

En zonas de altitud elevada, debe reducirse el peso bruto máximo del vehículo y remolque autorizado en un 10% por cada 1000 metros de altitud.

### Pendientes pronunciadas

Reduzca de marcha antes de iniciar un descenso pronunciado.

# Recomendaciones para la conducción

## RODAJE

### Neumáticos



Es necesario efectuar un periodo de rodaje de unos 500 km aprox. para los neumáticos nuevos. Durante este periodo es probable que experimente distintas características de conducción.

### Frenos y embrague



En la medida de lo posible, evite el uso reiterado de los frenos y el embrague durante los primeros 150 km si se circula por ciudad, y durante los primeros 1500 km si se circula por autopista.

### Motor



Evite exigir el motor de su vehículo durante los primeros 1500 km. Varíe la velocidad frecuentemente, y realice los cambios de marcha con prontitud. No haga funcionar el motor por debajo del régimen adecuado.

## Equipo de emergencia

### BOTIQUÍN



E73238

En el compartimento guardaobjetos debajo el piso dispone de espacio para guardar un botiquín. Véase Compartimento guardaobjetos debajo del piso.

### TRIÁNGULO REFLECTANTE DE AVISO



E73239

En el compartimento guardaobjetos debajo el piso dispone de espacio para guardar un triángulo reflectante de aviso. Véase Compartimento guardaobjetos debajo del piso.

## Estado tras una colisión

### INSPECCIÓN DE LOS COMPONENTES DE LOS SISTEMAS DE SEGURIDAD

#### Cinturones de seguridad

Si los cinturones de seguridad han estado sometidos a un gran esfuerzo como consecuencia de un accidente, haga que un Concesionario Ford los sustituya y compruebe los anclajes.

### INTERRUPTOR DE CORTE DE COMBUSTIBLE (si está equipado)

#### Vehículos con motor Duratec

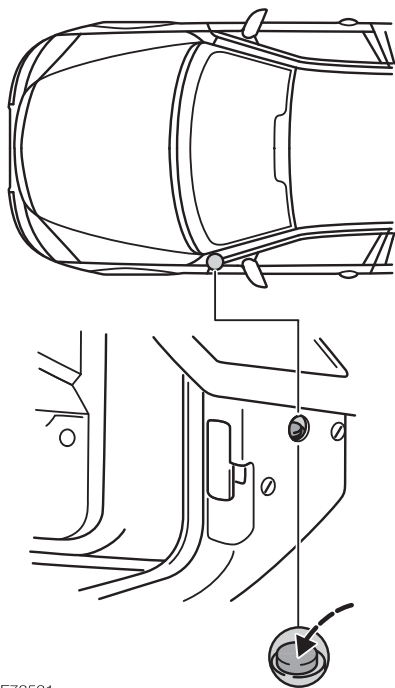

E72531

El suministro de combustible puede quedar cortado como resultado de un accidente, o una serie de vibraciones (p.ej. impacto al estacionar).

El interruptor se encuentra en el panel lateral, frente a la puerta izquierda. El botón de conexión sobresale cuando está activado el interruptor.

### Reposición de la posición original del interruptor



No reposicione el interruptor de corte de combustible, si huele a combustible o percibe alguna fuga.

- Gire el interruptor de encendido a la posición 0 (contacto quitado).
- Compruebe si hay fugas en el sistema de alimentación de combustible.
- Si no se observa ninguna fuga de combustible, restablezca el interruptor en su posición original apretando el botón del mismo (véase ilustración).
- Gire el interruptor de encendido a la posición II (contacto dado). Después de unos segundos, gire la llave de nuevo a la posición I (encendido y todos los circuitos eléctricos principales desconectados).
- Lleve a cabo una nueva verificación de fugas en el sistema de alimentación.

# Fusibles

## UBICACIONES DE LAS CAJAS DE FUSIBLES

### Caja de fusibles del vano motor



E72588

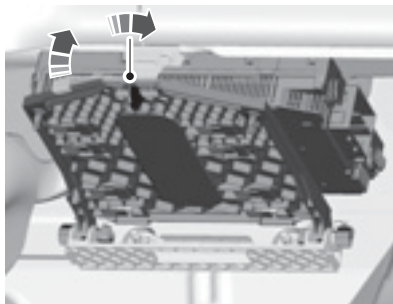

E72590

2. Gire la traba 90 grados y suelte la caja de fusibles del soporte de sujeción.
3. Baje la caja de fusibles y tire de ella hacia Ud.

### Caja central de fusibles



E72589

1. Afloje los tornillos.

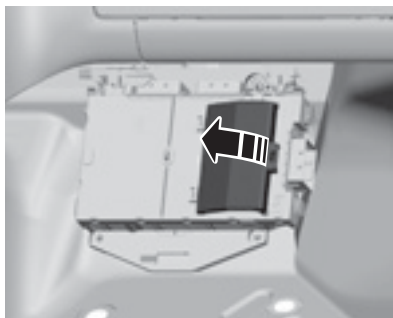

E72622

4. Quite la tapa para acceder a los fusibles (vehículos con guantera refrigerada)
5. Efectúe la instalación en orden inverso.

### Caja de fusibles trasera (dentro del baúl)



E72591

Suelte los cierres y desmonte la tapa.

## CAMBIO DE FUSIBLES



No modifique el sistema eléctrico del vehículo de ningún modo. Encargue a técnicos debidamente formados cualquier reparación del sistema eléctrico y la sustitución de relés y fusibles de alto amperaje.



Quite el contacto y desconecte todos los equipos eléctricos antes de tocar o intentar cambiar un fusible.



Tenga cuidado al tocar cualquier parte de una caja de fusibles puesto que existe el riesgo de lesiones debido a las temperaturas elevadas de los componentes.



No toque ningún componente metálico del interior de la caja de fusibles del compartimento motor, con materiales o herramientas conductores. Existe el riesgo de lesiones y el riesgo de dañar el sistema eléctrico debido a un cortocircuito.



Monte un fusible de reemplazo del mismo tipo que el que ha desmontado.

**Nota:** Puede identificar un fusible fundido por el filamento roto.

**Nota:** Todos los fusibles, excepto los fusibles de alto amperaje, se introducen a presión.

En la caja de fusibles del compartimento motor dispone de un extractor de fusibles para utilizarlo con los fusibles a presión, y los fusibles de reemplazo de la misma.



# Fusibles

## TABLA DE ESPECIFICACIONES DE LOS FUSIBLES

### Caja de fusibles del vano motor

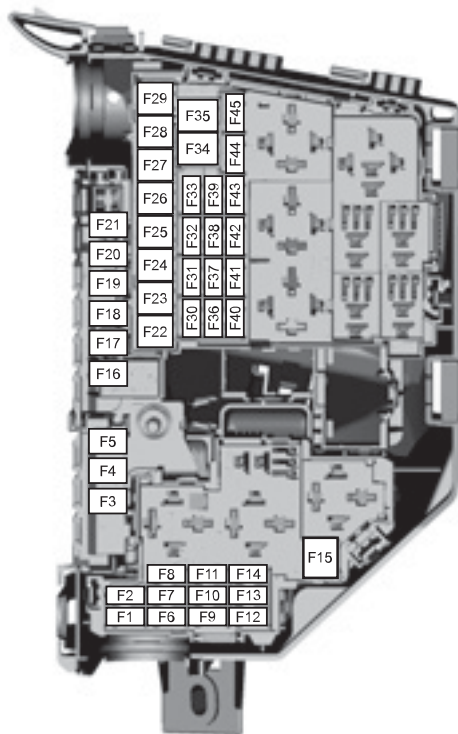

E75525

Fusible	Amperaje	Color	Circuitos protegidos
F1	10	Rojo	Módulo de control de la caja de cambios
F2	5	Café	Calentador (motor Diesel)

## Fusibles

Fusible	Amperaje	Color	Circuitos protegidos
F3	-	-	Sin uso
F4	60	Azul	Bujías de incandescencia
F5	60	Azul	Ventilador de refrigeración del motor
F6	10	Rojo	Sensores HEGO 1 (control del motor), sistema de distribución variable (control del motor)
F7	5	Café	Bobinas de relé
F8	10	Rojo	Módulo de control del sistema de transmisión
F9	10	Rojo	Inyector de combustible (2.3L Duratec-HE)
F9	10	Rojo	Regulación MAF (gestión del motor, motor Diesel)
F10	10	Rojo	Módulo de control del motor
F11	10	Rojo	Válvulas, control MAF (control del motor)
F11	10	Rojo	Módulo de control del motor (2.3L Duratec-HE)
F12	10	Rojo	Bobina de encendido (motores nafta/gasolina)
F13	15	Azul	Relé del aire acondicionado
F14	15	Azul	Calefactor de filtro Diesel
F15	40	Naranja	Relé de arranque
F16	80	Claro	Calefactor auxiliar Diesel (PTC)

## Fusibles

Fusible	Amperaje	Color	Circuitos protegidos
F17	60	Azul	Alimentación A de caja central de fusibles
F18	60	Azul	Alimentación B de caja central de fusibles
F19	60	Azul	Alimentación C de caja de fusibles trasera
F20	60	Azul	Alimentación D de caja de fusibles trasera
F21	-	-	Sin uso
F22	30	Verde	Módulo de limpiaparabrisas
F23	30	Verde	Luneta trasera térmica
F24	30	Verde	Lavafaros
F25	30	Verde	Válvulas ABS
F26	40	Naranja	Bomba del ABS
F27	30	Verde	Calefactor quemador de combustible
F28	40	Naranja	Ventilador de calefacción
F29	-	-	Sin uso
F30	-	-	Sin uso
F31	15	Azul	Bocina
F32	-	-	Sin uso
F33	5	Café	Módulo del interruptor de las luces, bobinas de la caja de fusibles del compartimento motor
F34	40	Naranja	Parabrisas térmico (lado izquierdo)
F35	40	Naranja	Parabrisas térmico (lado derecho)

## Fusibles

Fusible	Amperaje	Color	Circuitos protegidos
F36	5	Café	ABS
F37	10	Rojo	Surtidores térmicos del lavaparabrisas
F38	5	Café	Control de velocidad adaptativo (ACC)
F39	15	Azul	Sistema de luces frontales avanzadas (AFS)
F40	-	-	Sin uso
F41	20	Amarillo	Cuadro de instrumentos
F42	-	-	Sin uso
F43	5	Café	Sistema de nivelación de los faros, sistema de iluminación en curva (APS)
F44	-	-	Sin uso
F45	15	Azul	Limpialuneta

# Fusibles

## Caja central de fusibles

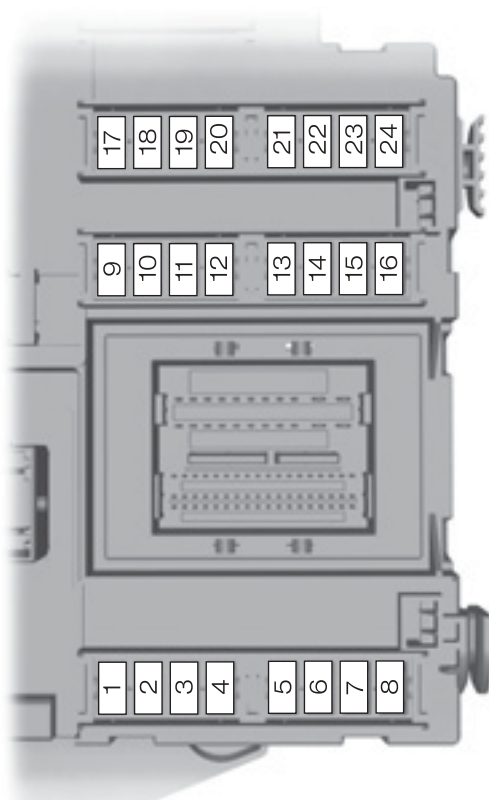

E124888

Fusible	Amperaje	Color	Circuitos protegidos
F1	7,5	Marrón	Módulo del volante
F2	5	Canela	Cuadro de instrumentos
F3	10	Rojo	Luces interiores
F4	5	Canela	Inmovilizador del motor
F5	7,5	Marrón	Control de velocidad adaptativo (ACC)

## Fusibles

Fusible	Amperaje	Color	Circuitos protegidos
F6	5	Canela	Sensor de lluvia
F7	15	Azul	Encendedor
F8	10	Rojo	Alimentación de desbloqueo de la tapa del depósito de combustible
F9	15	Azul	Lavaparabrisas trasero
F10	15	Azul	Lavaparabrisas delantero
F11	10	Rojo	Alimentación de apertura del maletero
F12	10	Rojo	Alimentación de bloqueo de la tapa del depósito de combustible
F13	20	Amarillo	Bomba del combustible
F14	5	Canela	Receptor de radiofrecuencia a distancia, sensor de movimiento en el habitáculo
F15	5	Canela	Interruptor de encendido
F16	5	Canela	Sirena autoalimentada (sistema de alarma), OBD II (diagnosis del ordenador de a bordo)
F17	5	Canela	Sin uso
F18	10	Rojo	Alimentación del SRS (airbag)
F19	7,5	Marrón	Alimentación de ABS, sensor de derrape (ESP), freno de estacionamiento eléctrico (EPB), pedal del acelerador
F20	7,5	Marrón	Alimentación electrónica, fusible electrónico
F21	15	Azul	Sistema de audio (incluyendo control por voz)
F22	5	Canela	Interruptor de las luces de freno
F23	20	Amarillo	Techo solar
F24	5	Canela	Unidad de columna de dirección, módulo de climatización)

# Fusibles

Caja de fusibles trasera  
(dentro del baúl)

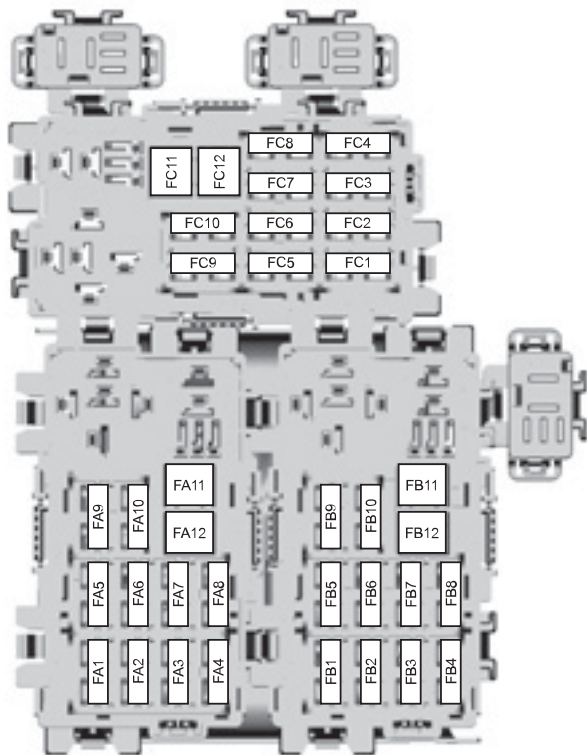

E75526

## Fusibles

Fusible	Amperaje	Color	Circuitos protegidos
FA1	25	Claro	Módulo de la puerta delantera izquierda (subida/bajada de ventanilla, bloqueo centralizado, retrovisor plegable, retrovisor térmico)
FA2	25	Claro	Módulo de la puerta delantera derecha (subida/bajada de ventanilla, bloqueo centralizado, retrovisor plegable, retrovisor térmico)
FA3	25	Claro	Módulo de la puerta trasera izquierda (subida/bajada de ventanilla)
FA4	25	Claro	Módulo de la puerta trasera derecha (subida/bajada de ventanilla)
FA5	10	Rojo	Bloqueo trasero (sin módulos de puerta trasera)
FA6	15	Azul	Enchufe auxiliar
FA7	5	Café	Bobinas de relé
FA8	-	-	Sin uso
FA9	-	-	Sin uso
FA10	30	Verde	Asiento del conductor de ajuste eléctrico
FA11	20	Amarillo	Accesorios, módulo del remolque
FA12	-	-	Sin uso
FB1	5	Café	Módulo del sistema de estacionamiento por ultrasonido
FB2	15	Azul	Módulo de la suspensión
FB3	15	Azul	Asiento térmico del conductor
FB4	15	Azul	Asiento térmico del acompañante



## Fusibles

Fusible	Amperaje	Color	Circuitos protegidos
FB5	-	-	Sin uso
FB6	10	Rojo	Control de la climatización en la parte trasera
FB7	-	-	Sin uso
FB8	-	-	Sin uso
FB9	30	Verde	Asiento del acompañante de ajuste eléctrico
FB10	10	Rojo	Bocina de la alarma antirrobo
FB11	-	-	Sin uso
FB12	-	-	Sin uso
FC1	7,5	Marrón	Ventanillas derivabrisas traseras eléctricas
FC2	-	-	Sin uso
FC3	-	-	Sin uso
FC4	10	Rojo	Aire acondicionado trasero
FC5	7,5	Marrón	Cambiador de CD, sistema de entretenimiento de las plazas traseras
FC6	20	Amarillo	Ventilador del aire acondicionado trasero
FC7	5	Café	Módulo de la función de memoria
FC8	-	-	Sin uso
FC9	-	-	Sin uso
FC10	-	-	Sin uso
FC11	-	-	Sin uso
FC12	-	-	Sin uso

## PUNTOS DE REMOLCAJE

### Enganche de remolque delantera

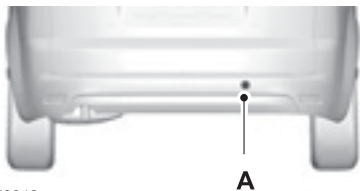

E73242

### Enganche de remolque trasero



E87282



E73240

La argolla de remolque atomillada se encuentra en el compartimento guardaoobjetos bajo el piso, detrás de los asientos delanteros. Véase Compartimento guardaoobjetos bajo del piso trasero.

El enganche de remolque debe llevarse **siempre** en el vehículo.

Introduzca el dedo en el orificio de la parte inferior de la cubierta y sáquela. Instale el enganche de remolque.



El enganche de remolque roscado tiene rosca a la izquierda. Gírela a izquierdas para montarla.

# Remolque del vehículo

## REMOLQUE DEL VEHÍCULO SOBRE LAS CUATRO RUEDAS

### Todos los vehículos



Conecte el encendido cuando se esté remolcando el vehículo. En caso contrario, la cerradura de la columna de la dirección bloqueará la dirección, y los intermitentes y luces de freno no funcionarán.



El servofreno y la bomba de la dirección no funcionarán a menos que el motor esté funcionando. Pise el pedal del freno con más fuerza y deje que aumenten las distancias de frenado y la dirección se endurezca.



Si la tensión de la cuerda de remolcado es demasiado grande, podrían producirse daños en el vehículo o en el vehículo que se está remolcando.



No utilice una barra de remolque rígida en el enganche de remolque delantero.

Al remolcar, arranque siempre despacio y suavemente, evitando dar tirones al vehículo remolcado.

## Vehículos con caja de cambios automática



No supere los 50 km/h, ni recorra más de 50 kilómetros. Si se va a superar una velocidad de 50 km/h y una distancia de 50 kilómetros, es necesario transportar el vehículo con las ruedas motrices elevadas.



En caso de que se produzca un fallo mecánico de la caja de cambios, es necesario transportar el vehículo con las ruedas motrices elevadas.



No remolque el vehículo hacia atrás.



Seleccione punto muerto para remolcar el vehículo.

## INFORMACIÓN GENERAL

Realice las operaciones de mantenimiento con regularidad para ayudar a mantener el estado de conservación y el valor de posventa de su vehículo. Existe una amplia red de Concesionario Ford que le ayudará con su experiencia profesional de Servicio. Nuestros técnicos están especialmente capacitados y son los mejor cualificados para realizar operaciones de Servicio de forma adecuada y experta. Están respaldados por una amplia gama de herramientas altamente especializadas desarrolladas para realizar operaciones de Servicio en su vehículo. Además de las operaciones servicio regulares, le recomendamos que realice las siguientes comprobaciones adicionales.



Apague el encendido antes de tocar o intentar cualquier ajuste.



No toque los componentes del encendido electrónico una vez conectado el encendido o con el motor en marcha. El sistema funciona a alta tensión.



Mantenga las manos y ropa apartadas del ventilador de refrigeración del motor. En determinadas condiciones el ventilador puede continuar funcionando varios minutos después de que se haya apagado el motor.

### Comprobaciones diarias

- Luces exteriores.
- Luces interiores.
- Luces de aviso y de control.

### Al llenar el depósito de combustible

- Nivel de aceite del motor.
- Nivel de líquido de frenos.
- Nivel de líquido lavacristales.
- Presión de los neumáticos (en frío).
- Estado de los neumáticos.

### Comprobaciones mensuales

- Nivel de refrigerante del motor (con el motor frío).
- Si las tuberías, tubos flexibles y depósitos presentan fugas.
- Nivel del líquido de la servo-dirección.
- Funcionamiento del aire acondicionado.
- Funcionamiento del freno de estacionamiento.
- Funcionamiento de la bocina.
- Apriete de las tuercas de rueda.

## APERTURA Y CIERRE DEL CAPÓ

### Apertura del capó



E73698

1. Tire de la palanca.



E87785

2. Levante un poco el capó y mueva el cierre hacia la parte izquierda del vehículo.



E87786

3. Abra el capó y apóyelo en el puntal de sujeción.

### Cierre del capó

**Nota:** Asegúrese de que el capó se cierra correctamente.

Baje el capó, y déjelo caer por su propio peso en los últimos 20 ó 30 cm.

## VISIÓN DE CONJUNTO DEL RECINTO DEL MOTOR - 2.3L DURATEC-HE (MI4) NAFTA/GASOLINA

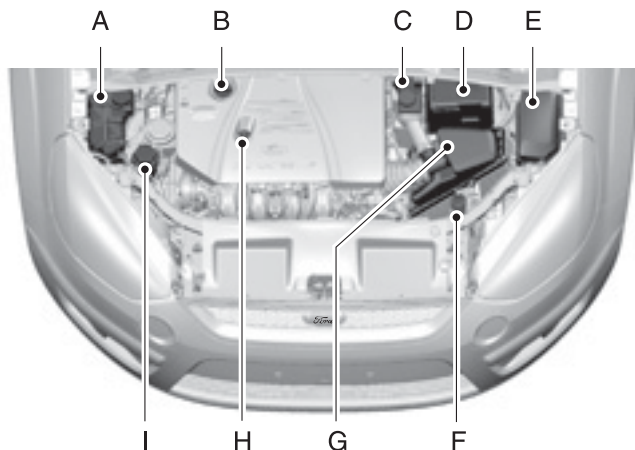

E81313

- A. Depósito de refrigerante del motor: Véase **Comprobación del refrigerante del motor**.
- B. Tapón de llenado de aceite del motor<sup>1</sup>: Véase **Comprobación del aceite del motor**.
- C. Depósito de líquido de frenos y embrague: Véase **Comprobación del líquido de frenos y embrague**.
- D. Batería: Véase **Batería del vehículo**.
- E. Caja de fusibles del compartimento motor: Véase **Fusibles**.
- F. Depósito de líquido lavaparabrisas: Véase **Comprobación del líquido lavaparabrisas**.
- G. Filtro de aire.
- H. Varilla de nivel de aceite del motor<sup>1</sup>: Véase **Comprobación del aceite del motor**.
- I. Depósito del líquido de la servodirección: Véase **Comprobación del líquido de la dirección asistida**.

<sup>1</sup> Los tapones de llenado y la varilla del nivel de aceite del motor están marcados con color para facilitar su identificación.

## VISIÓN DE CONJUNTO DEL RECINTO DEL MOTOR - 2.0L DURATEC-HE (MI4) NAFTA/GASOLINA

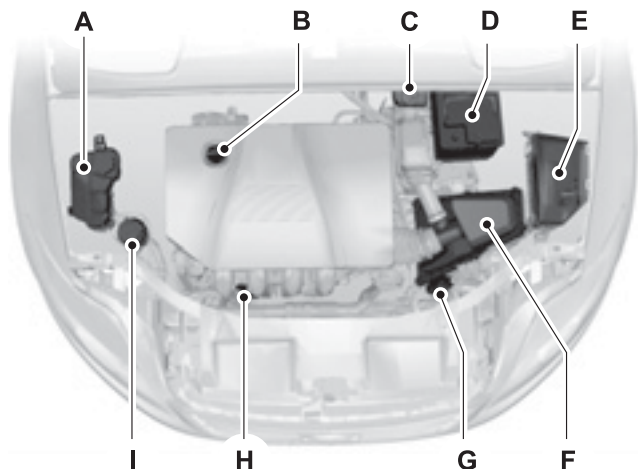

E73231

- A. Depósito de refrigerante del motor: Véase **Comprobación del refrigerante del motor**.
- B. Tapón de llenado de aceite del motor<sup>1</sup>: Véase **Comprobación del aceite del motor**.
- C. Depósito de líquido de frenos y embrague: Véase **Comprobación del líquido de frenos y embrague**.
- D. Batería: Véase **Batería del vehículo**.
- E. Caja de fusibles del compartimento motor: Véase **Fusibles**.
- F. Filtro de aire.
- G. Depósito de líquido lavaparabrisas: Véase **Comprobación del líquido lavaparabrisas**.
- H. Varilla de nivel de aceite del motor<sup>1</sup>: Véase **Comprobación del aceite del motor**.
- I. Depósito del líquido de la servodirección: Véase **Comprobación del líquido de la dirección asistida**.

<sup>1</sup> Los tapones de llenado y de la varilla de nivel de aceite del motor están coloreados para facilitar su identificación.

## COMPROBACIÓN DEL ACEITE DEL MOTOR



No use aditivos de aceite u otras sustancias para el motor. En determinadas condiciones, podrían dañar el motor.

**Nota:** Los motores nuevos alcanzan su nivel de consumo de aceite normal tras haber recorrido unos 5000 km.

### Comprobación del nivel de aceite

#### 2.0L Duratec-HE y 2.3L Duratec-HE

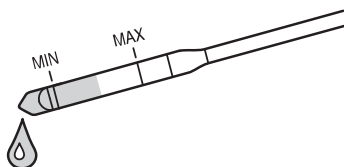

E75472

## Todos los vehículos

**Nota:** Compruebe el nivel de aceite antes de arrancar el motor.

**Nota:** Cerciórese de que el vehículo está sobre un terreno nivelado.

**Nota:** El aceite se dilata cuando está caliente. Por tanto, es posible que el nivel supere en unos milímetros la marca **MAX**.

Retire la varilla de nivel y límpiela con un trapo limpio que no deje pelusa. Vuelva a colocar la varilla de nivel y extráigala de nuevo para comprobar el nivel de aceite.

Asegúrese de que el nivel de aceite se encuentra entre las marcas **MIN** y **MAX**. Si es así, no es necesario reponer el nivel. Si se encuentra en la marca **MIN**, reponga el nivel inmediatamente.



## Llenado de aceite

### Todos los vehículos



E73940



No retire el tapón de llenado de aceite con el motor en marcha.

Retire el tapón de llenado de aceite.



No reponga el nivel por encima de la marca MAX.

Reponga el nivel con aceite especificado por Ford.



No utilice aditivos suplementarios para el aceite del motor, no son necesarios y pueden producir daños en el mismo.



Las latas de aceite vacías y usadas no deben tirarse a la basura doméstica. Para desecharlas utilice los medios de eliminación locales autorizados para este tipo de residuos.



Use solamente el lubricante recomendado en las especificaciones de Ford.

Diríjase a la sección *Lubricantes y operaciones de lubricación* del manual de *Garantía y mantenimiento* que acompaña a este manual.

Vuelva a colocar el tapón de llenado de aceite. Gírelo hasta oír un clic.

## COMPROBACIÓN DEL REFRIGERANTE DEL MOTOR

### Comprobación del nivel de refrigerante

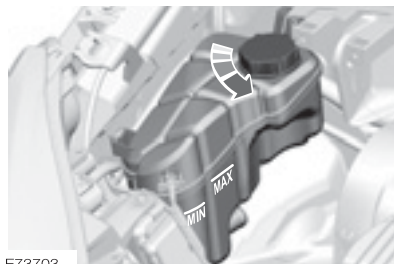

E73703



Asegúrese de que el nivel del refrigerante se encuentra entre las marcas MIN y MAX.

**Nota:** El refrigerante se dilata cuando está caliente. Por tanto, es posible que el nivel supere la marca MAX.

## Reposición del nivel de refrigerante



No retire el tapón del depósito de expansión con el motor caliente. Espere a que se enfríe el motor.

Desenrosque el tapón lentamente. La presión existente escapará mientras desenrosca el tapón.



Añada refrigerante solamente cuando el motor esté frío. Si el motor está caliente, espere 10 minutos hasta que se enfríe el motor.



No deje que el refrigerante entre en contacto con la piel o los ojos. Si así ocurre, lave inmediatamente con abundante agua las áreas afectadas y póngase en contacto con su médico.



No derrame refrigerante sobre los componentes del motor.

Añada solamente refrigerante que cumpla la especificación Ford.



No mezcle líquidos de enfriamiento de color y especificación diferentes.



Use solamente el líquido de enfriamiento recomendado en las especificaciones de Ford. Diríjase a la sección *Lubricantes y operaciones de lubricación* del manual de *Garantía y mantenimiento* que acompaña a este manual.

## COMPROBACIÓN DEL ACEITE DE LA CAJA DE CAMBIOS AUTOMÁTICA

Su concesionario comprueba el nivel de líquido de la caja de cambios automática al efectuar los trabajos de mantenimiento habituales en su vehículo.

## COMPROBACIÓN DEL LÍQUIDO DE FRENOS Y EMBRAGUE

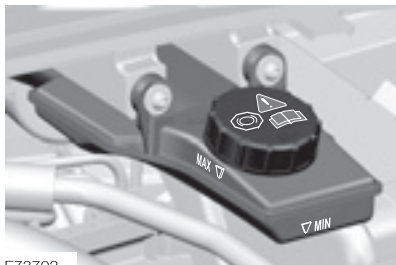

E73702



Evite el derrame del líquido de freno sobre la pintura del vehículo, la misma puede dañarse seriamente.



No deje que el líquido de frenos entre en contacto con la piel o los ojos. Si así ocurre, lave inmediatamente con abundante agua las áreas afectadas y póngase en contacto con su médico.

El líquido para los sistemas de los frenos y del embrague procede de un mismo depósito.

Asegúrese de que el nivel del líquido de frenos se encuentra entre las marcas MIN y MAX.



No permita que el depósito del cilindro maestro se vacíe. Esto hará que los frenos fallen.



Use solamente el líquido de frenos recomendado en las especificaciones de Ford. Diríjase a la sección *Lubricantes y operaciones de lubricación* del manual de *Garantía y mantenimiento* que acompaña a este manual.

# Mantenimiento

## COMPROBACIÓN DEL LÍQUIDO DE LA DIRECCIÓN ASISTIDA



E73701



No deje que el líquido entre en contacto con la piel o los ojos. Si así ocurre, lave inmediatamente con abundante agua las áreas afectadas y póngase en contacto con su médico.

El nivel de líquido debería llegar hasta la marca **MAX** con el motor frío.

Si desciende por debajo de la marca **MIN**, rellene con el líquido especificado.



Use solamente el líquido para la dirección hidráulica recomendado en las especificaciones de Ford. Diríjase a la sección *Lubricantes y operaciones de Lubricación* del manual de *Garantía y mantenimiento* que acompaña a este manual.

## COMPROBACIÓN DEL LÍQUIDO LAVAPARABRISAS



E73230

Vuelva a colocar el tapón del depósito del líquido lavaparabrisas de forma segura después de reponer el nivel.

### Eyectores del lavaparabrisas

Para asegurar el funcionamiento correcto del sistema mantenga los eyectores del lavaparabrisas libres de nieve y hielo.

## ESPECIFICACIONES TÉCNICAS

### Capacidades

Versión	Ref.	Capacidad en litros
Todos	Sistema de servodirección	marca MAX
Todos	Sistema lavacristales	3,6
2.3L Duratec-HE	Sistema de lubricación del motor, filtro de aceite incluido	4,3
2.3L Duratec-HE	Sistema de refrigeración del motor	6,9
2.3L Duratec-HE	Depósito de combustible	70
2.0L Duratec-HE	Sistema de lubricación del motor, filtro de aceite incluido	4,3
2.0L Duratec-HE	Sistema de refrigeración del motor	6,2
2.0L Duratec-HE	Depósito de combustible	70

# Cuidados del vehículo

## LIMPIEZA DEL EXTERIOR DEL VEHÍCULO



Si lleva el vehículo a un túnel de lavado que incluya ciclo de encerado, asegúrese de que elimina la cera del parabrisas.



Algunas instalaciones de lavado de vehículos utilizan agua a alta presión. Esto podría dañar algunos componentes del vehículo.



Retire la antena antes de lavar el vehículo en un túnel de lavado.



Desconecte el soplador de la calefacción para evitar que se contamine el filtro purificador de aire.

Le recomendamos lavar el vehículo con una esponja, y agua templada que contenga champú para vehículos.

## Limpieza de los faros



No rasque los cristales de los faros, ni utilice abrasivos ni disolventes químicos para limpiarlos.



No limpie los faros en seco.

## Limpieza de la luneta



No rasque el interior de la luneta, ni utilice abrasivos ni disolventes químicos para limpiarla.

Para limpiar el interior de la luneta utilice un paño suave o una gamuza húmeda.

## Limpieza del embellecedor cromado



No utilice abrasivos ni disolventes químicos. Utilice agua jabonosa.

## Conservación de la pintura de la carrocería



No aplique pasta de pulir con el vehículo al sol.



No deje que el pulimento toque las superficies de plástico. Podría ser difícil de eliminar.



No aplique pulimento en el parabrisas o la luneta. Esto podría hacer que los limpiacristales hagan ruido y que no limpien correctamente.

## LIMPIEZA DEL INTERIOR DEL VEHÍCULO

### Cinturones de seguridad



No utilice abrasivos ni disolventes químicos para limpiarlos.



No deje que penetre humedad en el mecanismo retractor del carrete de inercia del cinturón de seguridad.

Limpie los cinturones de seguridad con un producto de limpieza para interiores o agua aplicada con una esponja. Deje secar los cinturones de seguridad de forma natural, sin aplicar calor artificial.

## PEQUEÑAS REPARACIONES DE LA PINTURA



Elimine de la pintura de la carrocería cualquier partícula que pueda parecer inofensiva pero que con frecuencia resulta muy perjudicial, por ejemplo: excrementos de aves, resinas de árbol, restos de insectos, manchas de alquitrán, sal de la carretera y polvillo industrial.

Se deben reparar los daños de pintura causados por grava de la carretera o arañazos tan pronto como sea posible. En su Concesionario Ford podrá encontrar el correcto asesoramiento.

# Batería del vehículo

## MANTENIMIENTO DE LA BATERÍA

La batería exige muy poco mantenimiento. El nivel de líquido se comprueba con regularidad durante las revisiones de mantenimiento rutinarias.

## USO DE CABLES DE PUENTE



Conecte solamente baterías de la misma tensión nominal.



Utilice siempre cables de emergencia que tengan las pinzas aisladas y con un tamaño de cable apropiado.



No desconecte la batería del sistema eléctrico del vehículo.

## Para conectar los cables de emergencia

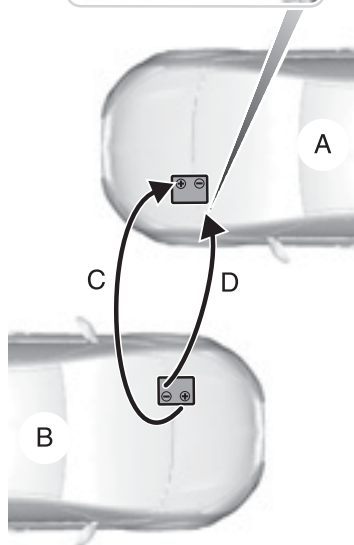

E75183

- A Vehículo con batería descargada
- B Vehículo con batería auxiliar
- C Cable de conexión positivo
- D Cable de conexión negativo



## Batería del vehículo

1. Aparque los vehículos de modo que no se toquen.
2. Desconecte el motor y todos los dispositivos eléctricos.
3. Conecte el borne positivo (+) del vehículo **A** con el borne positivo (+) del vehículo **B** (cable **C**).
4. Conecte el borne negativo (-) del vehículo **B** a la conexión a masa de la torreta de la suspensión izquierda del vehículo **A** (cable **D**).



No conecte al borne negativo (-) de la batería descargada.



Cerciórese de que los cables de puenteo no tocan ninguna pieza móvil del motor.

### Arranque del motor

1. Ponga en marcha el vehículo **B** a un régimen moderadamente alto.
2. Arranque el motor del vehículo **A**.
3. Deje los dos vehículos en marcha como mínimo durante tres minutos antes de desconectar los cables.



No encienda los faros al desconectar los cables.

Desconecte los cables en el orden inverso.

# Llantas y neumáticos

## INFORMACIÓN GENERAL



Utilice sólo los tamaños de rueda y neumáticos homologados. El uso de neumáticos de otro tamaño puede causar daños en su vehículo e invalidará su homologación nacional.



Si se modifica el diámetro de los neumáticos con respecto al montado en producción, es posible que el velocímetro no muestre la velocidad correcta.

Encontrará una etiqueta con los datos sobre la presión de los neumáticos en el pilar B del vano de la puerta del conductor.

Compruebe y ajuste la presión del neumático a la misma temperatura ambiente a la que va a conducir el vehículo, y con los neumáticos fríos.

## CAMBIO DE UNA RUEDA

### Rueda de repuesto



Utilice sólo los tamaños de rueda y neumáticos homologados. El uso de neumáticos de otro tamaño puede causar daños en su vehículo e invalidará su homologación nacional.

### Tuercas de bloqueo de las ruedas

En su Concesionario Ford puede adquirir llaves de tuerca de rueda anti-robo y tuercas de rueda antirobo de repuesto, utilizando el certificado del número de referencia.

El vehículo no está equipado con crique. Para el cambio entre ruedas de verano y de invierno se recomienda utilizar un crique hidráulico del tipo que se utiliza en los talleres.

# Llantas y neumáticos

## Puntos de elevación del vehículo



Utilice únicamente los puntos de colocación especificados. Si utiliza otros puntos puede causar daños en la carrocería, la dirección, la suspensión, el motor, el sistema de frenos o los conductos de alimentación del combustible.

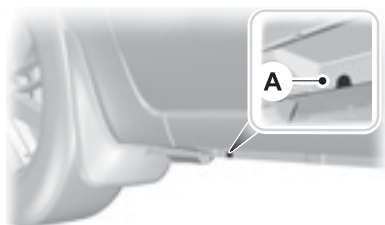
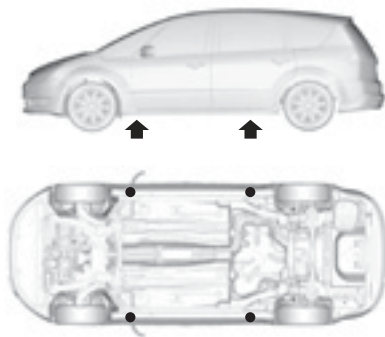

E90708

**Nota:** Utilice gatos con una capacidad de elevación de 1,5 toneladas como mínimo, y placas de elevación de 80 mm de diámetro como mínimo.

Las pequeñas hendiduras de los estribos A indican dónde se encuentran los puntos de elevación.

## Vehículos con faldones laterales

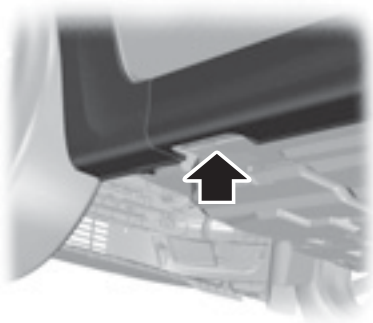

E90709

Coloque la placa de elevación en el rebaje en la parte inferior del faldón.

# Llantas y neumáticos

## Desmontaje de una rueda



Estacione su vehículo de manera que no dificulte el tráfico, no quede oculto ni corra ningún peligro.



Coloque un triángulo de emergencia.



Asegúrese de que el vehículo se encuentra en un terreno nivelado y firme, con las ruedas apuntando hacia delante.



Desconecte el encendido y aplique el freno de estacionamiento.



Si el vehículo está equipado con caja de cambios manual, seleccione primera o marcha atrás. Si lleva una caja de cambios automática, seleccione estacionamiento (P).



Haga que salgan todos los pasajeros del vehículo.



Asegure la rueda diagonalmente opuesta con un bloque o una calza de rueda adecuada.



Asegúrese de que las flechas de los neumáticos direccionales apunten en la dirección de giro de las ruedas al desplazarse el vehículo hacia delante. Si se debe montar una rueda de repuesto con las flechas señalando en la dirección opuesta, haga que un técnico con la formación adecuada monte el neumático en la dirección correcta.



No trabaje bajo el vehículo cuando éste esté apoyado únicamente en un crique.



No deje las llantas de aleación boca abajo en el suelo, ya que se daña la pintura.

**Nota:** Asegúrese de que el crique está vertical con respecto al punto de apoyo del crique y que la base está plana sobre el suelo.

# Llantas y neumáticos



E71948

1. Monte la llave de tuerca de rueda antirrobo.
2. Afloje las tuercas de la rueda.
3. Levante el vehículo hasta que la rueda quede separada del suelo.
4. Desmonte las tuercas de rueda y la rueda.

## Montaje de una rueda

 Utilice solamente llantas y neumáticos del tamaño aprobado. El uso de neumáticos de otro tamaño puede causar daños en su vehículo e invalidará su homologación nacional.

 No monte llantas de aleación con tuercas de rueda para llantas de acero.

**Nota:** Asegúrese de que las superficies de contacto de la llanta y el cubo están limpias de material extraño.

**Nota:** Asegúrese de que los conos de las tuercas de rueda están orientados hacia la rueda.

1. Monte la rueda.
2. Monte las tuercas de rueda a mano.

## Llantas y neumáticos



E71948

3. Monte la llave de tuerca de rueda antirrobo.

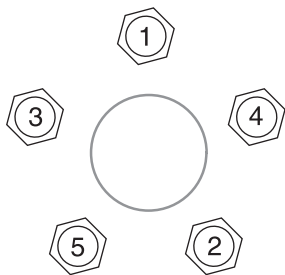

E75442

4. Apriete las tuercas de rueda parcialmente en el orden mostrado.
5. Baje el vehículo y retire el crিকে.
6. Apriete las tuercas de rueda por completo en el orden mostrado.



Haga que comprueben si las tuercas de rueda están bien apretadas y que la presión del neumático es correcta en cuanto le sea posible.

**Nota:** Si la rueda de repuesto es de diferente tamaño o fabricación del resto de las ruedas, sustítuyala lo antes posible.

### KIT DE REPARACIÓN DE NEUMÁTICOS

Este vehículo no está equipado con rueda de repuesto, pero sí incluye un kit de emergencia para reparación de neumáticos que se puede usar para reparar un neumático pinchado.

El kit de reparación de neumáticos está situado en el compartimento guardaobjetos del lado derecho debajo del piso. Véase Compartimentos guardaobjetos debajo del piso.

### Información general



Dependiendo del tipo de neumático y de los daños que haya sufrido, algunos pinchazos no se cerrarán o lo harán sólo en parte. La falta de presión en las ruedas puede afectar a la conducción y hacer que se pierda el control del vehículo.



No utilice el kit de reparación de neumáticos si el neumático está ya dañado como consecuencia de haber circulado desinflado.

# Llantas y neumáticos



Sólo se pueden reparar los pinchazos que se vean sobre la llanta.



No intente reparar el neumático si el pinchazo está en un lateral.

El kit de reparación de neumáticos permite reparar la mayoría de pinchazos [con un diámetro máximo de 6 mm (1/4 de pulgada)] para recuperar temporalmente la movilidad.

Tenga en cuenta las siguientes normas siempre que utilice el kit:

- Conduzca con precaución y evite dar volantazos o hacer maniobras bruscas, especialmente si el vehículo va muy cargado o lleva remolque.
- El kit le permitirá hacer una reparación temporal de emergencia para que pueda continuar su viaje hasta el siguiente taller o concesionario. La distancia máxima que se puede recorrer en estas condiciones es de 200 kilómetros(125 millas).
- No supere una velocidad máxima de 80 km/h.
- Mantenga el kit fuera del alcance de los niños.
- Utilice el kit cuando la temperatura ambiente esté entre  $-30\text{ }^{\circ}\text{C}$  y  $+70\text{ }^{\circ}\text{C}$ .

## Uso del kit de reparación de neumáticos



El aire comprimido puede tener un efecto explosivo o propulsor.



No deje nunca el kit de reparación de neumáticos desatendido cuando esté usándolo.



No deje el compresor en funcionamiento durante más de 10 minutos.

**Nota:** Utilice el kit de reparación de neumáticos solo con el vehículo con el que se suministró.

- Estacione el vehículo a un lado de la carretera. De esta forma no obstruirá el tráfico y podrá usar sin peligro el kit.
- Aplique el freno de estacionamiento, aunque haya estacionado en un terreno firme y nivelado, para asegurarse de que el vehículo no se vaya a mover.
- No intente sacar ningún objeto, como clavos o tornillos, desde el interior del neumático.
- Deje el motor en marcha mientras utiliza el kit, salvo si está en un lugar cerrado o mal ventilado (por ejemplo, dentro de un edificio). En esas circunstancias, conecte el compresor con el motor parado.
- Sustituya la botella de obturador por una nueva antes de la fecha de caducidad (véase la parte superior de la botella).
- Informe a los demás usuarios del vehículo de que el neumático ha sido reparado temporalmente con el kit de reparación de neumáticos y explíqueles las condiciones especiales en que deberán conducir.

# Llantas y neumáticos

## Inflado del neumático



Revise los laterales del neumático antes de proceder a inflarlo. No intente inflar el neumático si está agrietado, abollado o presenta algún otro daño similar.



No permanezca junto a la rueda mientras esté funcionando el compresor.



Vigile los laterales del neumático. Si detecta grietas, abolladuras o daños similares, apague el compresor y deje salir el aire por la válvula de seguridad B. No siga conduciendo con ese neumático.



El sellador contiene goma natural de látex. Evite el contacto con la piel y la ropa. Si así ocurre, lave inmediatamente con abundante agua las áreas afectadas y póngase en contacto con su médico.



Si al cabo de siete minutos la presión del neumático no ha llegado a 1,8 bar (26 psi), es probable que el neumático esté demasiado dañado para que sea posible una reparación temporal. No siga conduciendo con ese neumático.



El cierre de la botella se perfora al enroscar la botella en la sujeción. No desenrosque la botella de la sujeción ya que el obturador se saldrá.



# Llantas y neumáticos

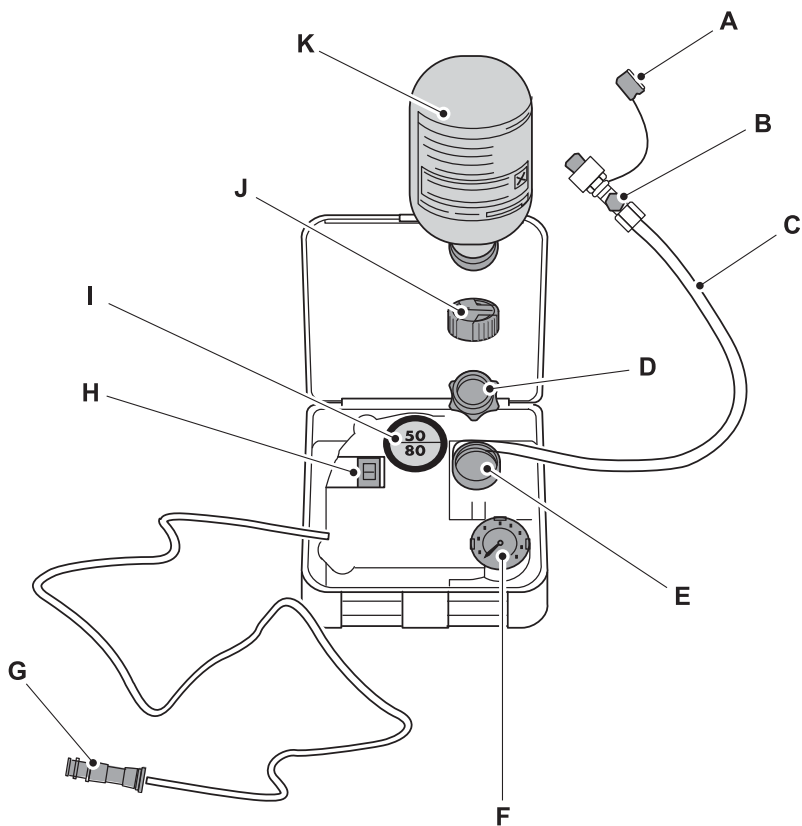

E94973

- A Tapón de protección
- B Válvula de seguridad
- C Tubo flexible
- D Tapón naranja
- E Sujeta-botellas
- F Manómetro

- G Enchufe de alimentación con cable
- H Interruptor del compresor
- I Etiqueta
- J Tapón de la botella
- K Botella de obturador

## Llantas y neumáticos

1. Abra el tapón del kit de reparación de neumáticos.
2. Despegue de la caja la etiqueta I que indica la velocidad máxima permitida de 80 km/h y péguela en el tablero de mandos, donde el conductor pueda verla. Compruebe que la etiqueta no oculta nada importante.
3. Saque el tubo flexible C y el enchufe de alimentación con cable G del kit.
4. Desenrosque el tapón naranja D y el tapón de la botella J.
5. Enrosque por completo la botella de obturador K en el sentido de las agujas del reloj en el sujetabotellas E.
6. Extraiga el tapón de la válvula del neumático dañado.
7. Retire el tapón de protección A del tubo flexible C y enrosque éste C con fuerza en la válvula del neumático dañado.
8. Asegúrese de que el interruptor del compresor H está en la posición 0.
9. Introduzca el enchufe G en la toma del mechero o en otra toma auxiliar.
10. Arranque el motor.
11. Coloque el interruptor del compresor H en la posición 1.
12. Infle el neumático durante un máximo de siete minutos y hasta una presión entre 1,8 bar (26 psi) y 3,5 bar (51 psi). Coloque el interruptor del compresor H en la posición 0 y compruebe la presión de inflado actual del neumático con el manómetro F.
13. Desconecte el enchufe G de la toma del mechero o de otra toma auxiliar.
14. Desenrosque rápidamente el tubo flexible C de la válvula del neumático y coloque el tapón de protección A. Apriete de nuevo la caperuza de la válvula.
15. Deje la botella de obturador K en el sujetabotellas E.
16. Guarde el kit, el tapón de la botella y el tapón naranja en un lugar seguro pero de fácil acceso. Tendrá que volver a utilizar el kit cuando compruebe la presión del neumático.
17. Conduzca lo antes posible unos 3 km (2 millas) para que el obturador pueda sellar la zona dañada.

**Nota:** La presión puede subir hasta 6 bar (87 psi) cuando se bombea obturador por la válvula del neumático, pero vuelve a descender al cabo de unos 30 segundos.



Si durante la conducción nota ruidos, vibraciones violentas o movimientos bruscos, reduzca la velocidad y conduzca con cuidado hasta un lugar en el que pueda detener el vehículo con seguridad. Vuelva a revisar el neumático y la presión. Si el neumático tiene una presión inferior a 1,3 bar (19 psi) o presenta grietas o daños similares, no siga conduciendo con ese neumático.

## Comprobación de la presión del neumático

1. Detenga el vehículo después de conducir unos 3 km. Compruebe la presión del neumático dañado y corrijala, si es necesario.
2. Acople el kit y compruebe la presión del neumático con el manómetro **F**.
3. Si la presión del neumático con obturador es de 1,3 bar (19 psi) o más, regúlela hasta alcanzar la presión especificada.
4. Siga el procedimiento de inflado una vez más para completar el inflado del neumático.
5. Compruebe de nuevo la presión del neumático con el manómetro **F**. Si la presión es demasiado alta, desinfe el neumático hasta la presión especificada usando la válvula de seguridad **B**.
6. Una vez que el neumático tenga la presión correcta, coloque el interruptor del compresor **H** en la posición **O**, retire el enchufe **G** de la toma, desenrosque el tubo flexible **C**, apriete el tapón de la válvula y sustituya el tapón de protección **A**.
7. Deje la botella de obturador **K** en el sujeta botellas **E** y guarde el kit en su ubicación original.
8. Conduzca hasta el taller más cercano para cambiar el neumático dañado. Antes de desmontar el neumático de la llanta, informe al personal del taller que el neumático contiene obturador. Sustituya el kit tan pronto como sea posible después de haberlo usado una vez.



Recuerde que los kits de emergencia para reparación de neumáticos sólo ofrecen una solución de carácter temporal. La normativa sobre reparación de neumáticos después del uso del kit de reparación de neumáticos puede variar de un país a otro. Consulte a un especialista en neumáticos.



Antes de reanudar la conducción, asegúrese de que el neumático tiene la presión recomendada. Véase Especificaciones técnicas. Controle la presión hasta que cambie el neumático.

# Llantas y neumáticos

## NEUMÁTICOS ANTIPINCHAZO

### Principio de funcionamiento

#### Neumático estándar

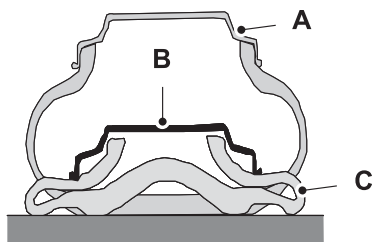

E75207

- A Posición de la llanta con presión de inflado correcta
- B Posición de la llanta con presión de inflado insuficiente
- C Neumático

## Neumático autoportante

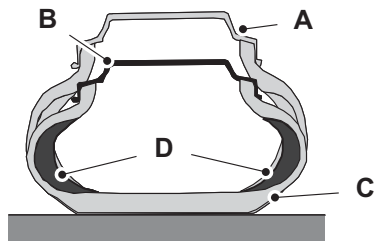

E87667

- A Posición de la llanta con presión de inflado correcta
- B Posición de la llanta con presión de inflado insuficiente
- C Neumático
- D Flanco reforzado

Cuando un neumático estándar sufre una pérdida de presión importante, la llanta hace que todo el peso del vehículo recaiga sobre los flancos colapsados. Resulta extremadamente difícil maniobrar el vehículo y el neumático acaba destrozado.

Los neumáticos autoportantes (o RFT) cuentan con flancos reforzados muy robustos que soportan la llanta en caso de pérdida de presión de inflado del neumático.

# Llantas y neumáticos

## Qué hacer si el neumático desinflado tiene un pinchazo

Debido a las propiedades autoportantes de estos neumáticos, es posible que no se note ningún defecto del neumático. Su vehículo está equipado con un sistema de control de la presión de los neumáticos que le avisa de cualquier caída de presión. Véase **Especificaciones técnicas**.

En caso de defecto de un neumático:

- aminore inmediatamente la velocidad de modo que no sobrepase los 80 km/h (50 mph)
- evite los frenazos y las maniobras de dirección y frenada irregulares; extreme las precauciones al tomar una curva
- no conduzca más de 80 kilómetros una vez detectado el defecto
- haga sustituir el neumático defectuoso tan pronto como sea posible.

## Sustitución de neumáticos autoportantes



Asegúrese de que el taller sepa que el vehículo está dotado de neumáticos autoportantes.



No repare nunca ni vuelva a utilizar un neumático autoportante que esté dañado o con el que se haya rodado en estado desinflado.

Si hay que sustituir un neumático autoportante, haga examinar la llanta correspondiente por si presentara algún daño.



No combine neumáticos estándar y autoportantes en el mismo vehículo. En casos aislados puede montarse de modo temporal un neumático estándar en un vehículo cuyos neumáticos restantes son del tipo autoportante. Debe señalarse al conductor que el neumático estándar no cuenta con propiedades autoportantes.



No monte neumáticos anti-pinchazo en vehículos en los que no se habían montado originalmente. Consulte en su Concesionario más información relativa a compatibilidades.

Los neumáticos autoportantes pueden venderlos y montarlos solamente los distribuidores de neumáticos que cuenten con la debida capacitación y certificación.

# Llantas y neumáticos

## CUIDADO DE LOS NEUMÁTICOS



E70415

Para asegurar que los neumáticos delanteros y traseros de su vehículo se deformen uniformemente y tengan una mayor duración, le recomendamos que intercambie los neumáticos delanteros y traseros en intervalos regulares de entre 15.000 km.



Al estacionar junto a la acera, procure no rozar con su borde los costados del neumático.

Si tiene que subir a la acera, hágalo despacio y con las ruedas en ángulo recto con respecto a la misma.

Compruebe con regularidad si las bandas de rodadura presentan cortes, cuerpos extraños o un desgaste irregular. El desgaste irregular puede indicar que la rueda no está alineada conforme a la especificación.

Compruebe las presiones de los neumáticos (incluyendo la rueda de repuesto) en frío cada 2 semanas.

## USO DE NEUMÁTICOS DE INVIERNO



Asegúrese de que está utilizando las tuercas de rueda correctas para el tipo de rueda para la que se han montado los neumáticos de invierno.

Si se utilizan neumáticos de invierno, asegúrese de que las presiones de los neumáticos sean correctas.

## USO DE CADENAS ANTIDESLIZANTES



No conduzca a más de 50 km/h.



No utilice cadenas antideslizantes en carreteras sin nieve.



No monte cadenas en neumáticos 225/50 R17, o 235/45 R 18.



Si el vehículo va equipado con embellecedores de rueda, retírelos antes de montar cadenas antideslizantes.

**Nota:** El ABS seguirá funcionando normalmente.

Utilice solamente cadenas antideslizantes con eslabones pequeños.

Utilice solamente cadenas antideslizantes en las ruedas delanteras.

# Llantas y neumáticos

## SISTEMA DE CONTROL DE LA PRESIÓN DE LOS NEUMÁTICOS



Que su vehículo esté equipado con este sistema no le exime de su responsabilidad de comprobar regularmente la presión de los neumáticos.



El sistema solo proporciona un aviso de presión baja de los neumáticos. No infla los neumáticos.



Es posible que el sistema tarde más en detectar que la presión de un neumático es insuficiente, si los neumáticos tienen montados cadenas antideslizantes.



No conduzca con neumáticos excesivamente desinflados. Esto puede producir un sobrecalentamiento de los neumáticos y el consiguiente fallo. Los neumáticos con una presión de inflado insuficiente aumentan el consumo de combustible, reducen la vida útil del neumático y también pueden afectar a la seguridad de conducción.



No doble ni dañe las válvulas al inflar los neumáticos.



Los neumáticos deben ser montados por técnicos debidamente formados.

El sistema monitorea la presión de los neumáticos mediante unos sensores que se encuentran en las ruedas y un receptor que se encuentra en el vehículo. Cuando el sistema detecta que la presión de un neumático es insuficiente se muestra un mensaje en la pantalla informativa.

Siempre que aparezca un mensaje de baja presión en la pantalla informativa, es necesario comprobar la presión de los neumáticos en cuanto sea posible, e inflarlos a la presión recomendada. Véase **Especificaciones técnicas**. Si sucede frecuentemente, debe determinar y rectificar la causa en cuanto sea posible.

# Llantas y neumáticos

## Comprobación de la presión de los neumáticos

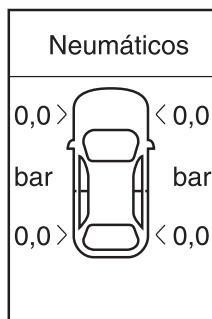

E74435

**Nota:** Si las presiones de los neumáticos son superiores o iguales a 3,3 bares verá el símbolo + junto al valor de presión. El sistema solo es capaz de medir presiones hasta 3,3 bares. El símbolo + indica que la presión de los neumáticos puede ser superior.

Desde el menú de información, seleccione el apartado de presión de neumáticos. Véase Pantallas informativas.

## Configuración de la carga del vehículo

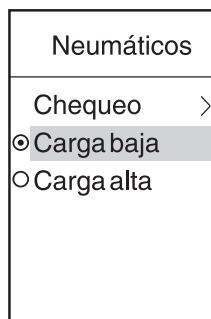

E74434

La presión correcta de los neumáticos depende de la carga del vehículo. Véase Especificaciones técnicas. El sistema solo puede detectar una presión baja si ha introducido la carga del vehículo.

Desde el menú de Configuración seleccione Neumáticos, y a continuación Carga baja o Carga alta y pulse OK. Véase Pantallas informativas.



# Llantas y neumáticos

## ESPECIFICACIONES TÉCNICAS

PAR DE APRIETE DE LAS TUERCAS DE RUEDA	
Todas las ruedas	170 Nm

### Presión de los neumáticos (en frío)

Hasta 160 km/h

#### Presión de los neumáticos

Versión	Tamaño de los neumáticos	Carga normal		Carga completa	
		Delante	Detrás	Delante	Detrás
		bares (lbf/in <sup>2</sup> )	bares (lbf/in <sup>2</sup> )	bares (lbf/in <sup>2</sup> )	bares (lbf/in <sup>2</sup> )
2.3L Duratec-HE	235/45 R 18	2,4 (35)	2,2 (32)	2,6 (38)	3,1 (45)
2.0L Duratec-HE	225/50 R 17	2,2 (32)	2,2 (32)	2,6 (38)	3,1 (45)

### Velocidad continua superior a 160 km/h

#### Presión de los neumáticos

Versión	Tamaño de los neumáticos	Carga normal		Carga completa	
		Delante	Detrás	Delante	Detrás
		bares (lbf/in <sup>2</sup> )	bares (lbf/in <sup>2</sup> )	bares (lbf/in <sup>2</sup> )	bares (lbf/in <sup>2</sup> )
2.3L Duratec-HE	235/45 R 18	2,2 (32)	2,2 (32)	2,6 (38)	3,1 (45)
2.0L Duratec-HE	225/50 R 17	2,4 (35)	2,2 (32)	2,6 (38)	3,1 (45)

# Llantas y neumáticos

## DATOS DE ALINEACIÓN

### Alineación de las ruedas delanteras (peso en orden de marcha)

Designación		Límites de tolerancia	Valor de ajuste o nominal	Variación máxima a izquierda o a derecha
Ángulo de avance	Grados decimales	1,91° a 3,97°	2,94°	1.00°
Ángulo de caída	Grados decimales	-1,85° a 0,69°	-0,58°	1.25°
Convergencia total	Grados decimales	0,06° a 0,34°	0,20° convergencia ± 0,14°	-

### Alineación de las ruedas traseras (peso en orden de marcha)

Designación		Límites de tolerancia	Valor de ajuste o nominal	Variación máxima a izquierda o a derecha
Ángulo de caída	Grados decimales	-2,57° a -0,07°	-1,32°	1.25°
Convergencia total	Grados decimales	0,26° a 0,54°	0,40° convergencia ± 0,14°	-

## Identificación del vehículo

### PLACA DE IDENTIFICACIÓN DEL VEHÍCULO

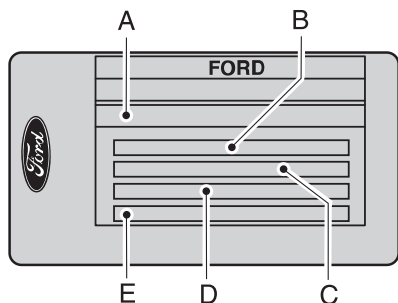

E85610

- A Número de identificación del vehículo
- B Peso bruto autorizado
- C Peso bruto de vehículo y remolque
- D Peso máximo de eje delantero
- E Peso máximo de eje trasero

El número de identificación del vehículo y los pesos máximos se indican en una placa situada en la parte inferior de la cerradura de la puerta del acompañante.

### NÚMERO DE IDENTIFICACIÓN DEL VEHÍCULO (VIN)



E87496

El número de identificación del vehículo está grabado en la carrocería del vehículo, en el lado derecho, al lado del asiento delantero. También se muestra en el lado izquierdo del tablero.

## Identificación del vehículo

### **NÚMERO DEL MOTOR - 2.3L DURATEC-HE (MI4) NAFTA/GASOLINA**

El número de serie del motor está grabado en la parte posterior del bloque motor, en el lado izquierdo.

### **NÚMERO DEL MOTOR - 2.0L DURATEC-HE (MI4) NAFTA/GASOLINA**

El número de serie del motor está grabado en la parte posterior del bloque motor, en el lado izquierdo.

# Especificaciones técnicas

## DATOS TÉCNICOS DE MOTORES

<b>Datos del motor - 2.3L DURATEC-HE (MI4) NAFTA/GASOLINA</b>	
Código del motor	SEBA
Orden de encendido	1-3-4-2
Normativa de emisiones	Fase IV
Diámetro de cilindros	87,5 mm
Carrera	94 mm
Cilindrada	2261 cc
Relación de compresión	10,6 : 1
Potencia a 6500 rpm	118 kW (161 CV)
Par motor a 1500 rpm	182 Nm
Par máximo a 4000 rpm	208 Nm
Régimen máximo del motor (puntual)	6675 rpm
Régimen máximo del motor (continuo)	6450 rpm
Régimen de ralentí	700 ± 50 rpm
Número de cojinetes de bancada	5
Accionamiento del árbol de levas	Cadena de la distribución

# Especificaciones técnicas

## DATOS TÉCNICOS DE MOTORES

<b>Datos del motor - 2.0L DURATEC-HE (MI4) NAFTA/GASOLINA</b>	
Código del motor	AOBA
Orden de encendido	1-3-4-2
Nivel de emisiones	Fase IV
Diámetro de cilindros	87,5 mm
Carrera	83,1 mm
Cilindrada	1998 cc
Relación de compresión	10,8 : 1
Potencia a 6000 rpm	107 kW (145 CV)
Par máximo a 4500 rpm	185 Nm
Régimen máximo del motor (puntual)	6675 rpm
Régimen máximo del motor (continuo)	6450 rpm
Régimen de ralentí	700 ± 50 rpm
Número de cojinetes de bancada	5
Accionamiento del árbol de levas	Cadena de la distribución

# Especificaciones técnicas

## DATOS TÉCNICOS DE CAJAS DE VELOCIDADES

<b>Caja de velocidades</b>		
<b>Relación de Transmisión</b>		
	<b>2.3L Duratec Automática</b>	<b>2.0L Duratec Manual</b>
	<b>AWF21</b>	<b>MTX-75</b>
1° Marcha	4,148:1	3,667:1
2° Marcha	2,370:1	2,136:1
3° Marcha	1,556:1	1,258:1
4° Marcha	1,155:1	1,114:1
5° Marcha	0,859:1	0,854:1
6° Marcha	0,686:1	-
Marcha Atrás	3,394:1	3,727:1

# Especificaciones técnicas

## PESOS DEL VEHÍCULO

**Peso del Vehículo en Orden de Marcha (POM):** Peso del vehículo incluyendo los equipamientos, fluidos, lubricantes, etc. No incluye pasajeros ni equipamientos montados después de la venta.

**Capacidad de Carga (CC):** Combinación del peso máximo permisible para carga, pasajeros y equipamiento opcional. La carga útil es igual al peso bruto total del vehículo menos el peso del vehículo en orden de marcha.

**Peso Bruto Total del Vehículo (PBT):** Peso total máximo del vehículo, pasajeros, equipamiento opcional y carga. El PBT es específico para cada vehículo.

<b>PESOS DEL VEHÍCULO</b>	
<b>2.3L Duratec HE - Caja de cambios automática</b>	
Peso en orden de marcha (POM)	1658
Capacidad de carga declarada (CC)	747
Peso Bruto Total (PBT)	2405
<b>2.0L Duratec HE - Caja de cambios manual</b>	
Peso en orden de marcha (POM)	1605
Capacidad de carga declarada (CC)	735-810
Peso Bruto Total (PBT)	2340-2505



# Especificaciones técnicas

## DIMENSIONES DEL VEHÍCULO

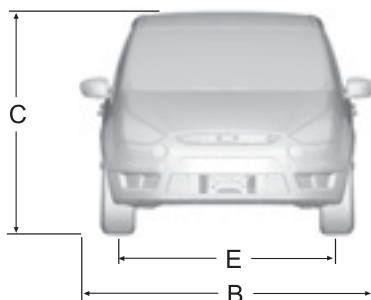
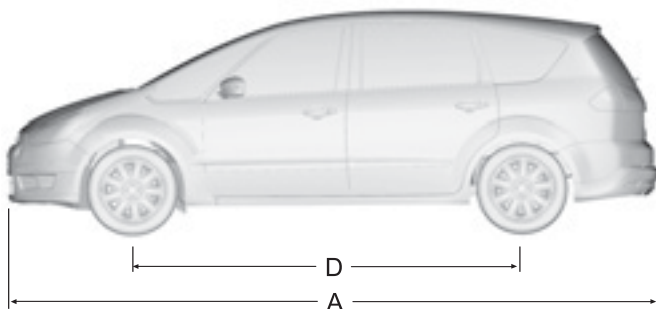

E75180

Ref.	Descripción de dimensiones	Dimensión en mm
A	Longitud máxima	4768
B	Anchura total (incluyendo los retrovisores exteriores)	2154
C	Altura total (peso en orden de marcha CE)	1610 - 1658
D	Distancia entre ejes	2850
E	Ancho de vía delante	1578 - 1588
E	Ancho de vía detrás	1600 - 1610

# Especificaciones técnicas

## Puntos de anclaje del equipo de remolque

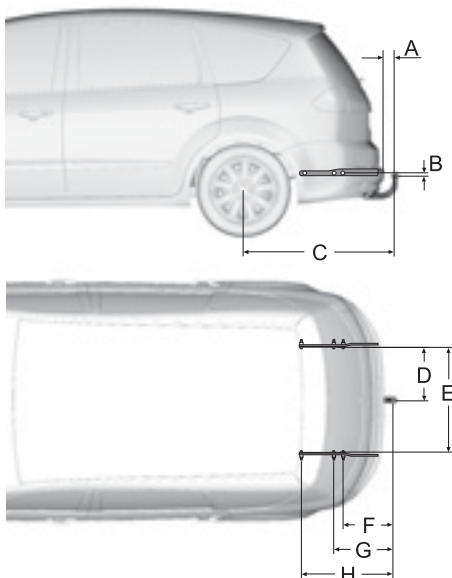

E75182

Ref.	Descripción de dimensiones	Dimensión en mm
A	Parachoques - extremo de la bola de remolcaje	102
B	Punto de sujeción - centro de la bola de remolcaje	16
C	Centro de la rueda - centro de la bola de remolcaje	1079
D	Centro de la bola de remolcaje - larguero longitudinal	438
E	Lado interior del larguero	876
F	Centro de la bola de remolque - centro del primer punto de sujeción	363
G	Centro de la bola de remolque - centro del segundo punto de sujeción	424
H	Centro de la bola de remolque - centro del tercer punto de sujeción.	636

# Recomendaciones de seguridad vial

## RECOMENDACIONES DE SEGURIDAD VIAL

### Conducción preventiva y segura

Una correcta conducción se corresponde con la normativa de tránsito vigente en su país. Por lo cual, usted debe:

- a. Antes de ingresar a la vía pública, asegúrese que tanto usted como su vehículo se encuentren en adecuadas condiciones de seguridad, de acuerdo con los requisitos legales, bajo su responsabilidad.
- b. En la vía, circule con cuidado y prevención, conservando en todo momento el dominio efectivo del vehículo, teniendo en cuenta los riesgos propios de la circulación y demás circunstancias de tránsito:
  - Anuncie todas las maniobras con las luces de giro o intermitentes
  - Respete una adecuada distancia de seguimiento
  - Programe con anticipación el viaje para evitar conducir de noche y respetar las horas de descanso
  - Observe constantemente los espejos retrovisores
  - Evite realizar maniobras bruscas
  - Circule con luces bajas encendidas

### Otros factores influyentes

**Factores distractivos:** realizar alguna actividad, ajena al manejo, puede resultar riesgoso. Es importante concentrarse en el tránsito y estar sumamente atento, evite el uso de localizadores y teléfonos celulares, así como escuchar radio y/o reproductores con auriculares. El traslado de animales en el vehículo de modo inapropiado; el arreglo personal mientras se

conduce, tomar bebidas calientes y leer son factores de distracción.



**Capacidad visual:** el campo visual se ve disminuido o nulo con los cambios de iluminación (amanecer y atardecer) y adaptarse a ello conlleva un lapso de tiempo.

Durante la conducción nocturna es frecuente que se presenten efectos de ceguera debido al encandilamiento de las luces del vehículo que circula por la mano contraria; en tal sentido descubrir personas o animales puede resultar muy difícil, por ello es muy importante estar muy atento.

**Percepción selectiva:** conducir con preocupaciones o con la necesidad de llegar pronto al lugar de destino, se genera el efecto de NO tener presente la posibilidad de aparición de algún riesgo o situación imprevista. En estos casos domina una especie de mecanismo de represión de la conciencia.

El estar consciente y la consideración de la aparición de riesgos debieran llevar a una reducción de la velocidad.

**El estrés:** empeora la conducta y puede ocasionar reacciones equivocadas.

**El cansancio:** es una de las mayores causas en siniestros de tránsito, ya que provoca alteraciones en la atención y afecta la percepción, reacción, concentración y la coordinación psicomotriz.

**El alcohol y las drogas:** el consumo

## Recomendaciones de seguridad vial

de alcohol, aún en cantidades relativamente pequeñas aumenta el riesgo de los conductores y de los peatones que se ven involucrados en un siniestro. Los efectos inmediatos del alcohol sobre el cerebro son depresivos o estimulantes dependiendo de la cantidad consumida. En cualquiera de los casos, el alcohol provoca una disminución de las facultades, ya que perjudica la capacidad de discernimiento, torna los reflejos más lentos y reduce la atención y agudeza visual.

Los efectos de las drogas difieren en su mecanismo de acción. La cantidad consumida del usuario entre otros factores, actúan sobre el cerebro y altera la percepción, la cognición, la atención, el equilibrio, la coordinación, el tiempo de reacción y otras facultades para conducir en forma segura.

**Conducta agresiva:** frenar repentinamente, acercarse demasiado a otro vehículo, cortar el paso a otros conductores; acelerar cuando alguien intenta pasar, tocar la bocina o encender las luces altas indebidamente, gritar o hacer gestos obscenos, son conductas que ocasionan un riesgo tanto para el conductor como para el resto del tránsito.

**Falta de solidaridad:** La vía pública debe compartirse con todos, no es patrimonio exclusivo de nadie. Sea solidario.

### Reglas de tránsito y conducción segura

**La obligación de ceder el paso:** para que el tránsito sea seguro en las intersecciones, existen reglas acerca de la prioridad al cruzar. Al visualizar una señal de PARE, usted debe detener su vehículo y permitir el paso de quienes circulan por la otra vía, y solo se podrá reanudar la marcha cuando se deses-time la posibilidad de un siniestro.



Si se encuentra con una señal CEDA EL PASO, se debe reducir la velocidad hasta detenerse si es necesario y ceder el paso a los vehículos que circulan por la otra vía.

**Ubicación del vehículo:** el vehículo debe mantenerse a una distancia prudencial de quienes marchan delante (se recomienda 4 seg.) y situarlo de modo correcto antes de virar.

**Distancia entre los vehículos:** seguir de cerca a un vehículo que va por delante es un factor de riesgo y de posibles siniestros, dado que no podrá visualizar los peligros que se aproximan y disminuirá el margen de reacción. Para ello, es necesario tener suficiente espacio delante del vehículo y así poder frenar sin peligro. Se aconseja mantener una distancia prudencial de seguimiento con el vehículo que nos antecede de 4 segundos.



### Regla de los 4 segundos:

Cuando el conductor del vehículo que circula delante suyo pasa por un punto fijo, como una sombra, un poste o una línea del camino, comience a contar desde la parte posterior del vehículo de adelante hasta la parte frontal de su vehículo

“un mil uno, un mil dos, un mil tres,

## Recomendaciones de seguridad vial

### un mil cuatro

Si llega hasta la marca antes de terminar de contar estas cifras, usted estará mucho más cerca del conductor del vehículo de adelante de lo que por seguridad debería estar.

Disminuya la velocidad y vuelva a contar.

Usando la regla de los cuatro segundos, su vehículo gastará menos freno. Los frenos durarán más tiempo y se disminuirá el consumo de combustible, logrando así economizar tiempo y dinero.

Más importante aún, es que al usar la regla de los cuatro segundos, se tendrá una distancia más segura para detener el vehículo, en caso que el conductor de adelante se detenga imprevistamente.

**Luces delanteras durante el día:** Es obligatorio el uso de las luces bajas durante el día cuando se circula en autopistas, autovías, semiautopistas y rutas, para permitir que los vehículos sean más visibles al resto del tránsito.



**Adelantamiento y sobrepaso:** adelantarse de modo inseguro es uno de los principales factores de colisión, es por ello que se debe tener en cuenta:

- Evitar sobrepasar a otro vehículo cuando la visión de la ruta se encuentra obstruida por cualquier causa
- Asegurarse de tener el tiempo suficiente para efectuar la maniobra
- Esperar hasta llegar a un carril designado para adelantarse
- No desviar cuando se está siendo sobrepasado
- Conducir cerca del borde derecho

de la ruta para permitir sobrepaso

- Pensar y planificar los movimientos antes de intentar el sobrepaso a otro vehículo.

**Velocidad:** respete los límites de velocidad máxima y mínima.

**Derecho o prioridad de paso:** consiste en permitir el paso a otro vehículo o peatón en las condiciones reglamentarias. Todo conductor debe ceder siempre el paso en las encrucijadas al que cruza desde su derecha, salvo señalización específica en contrario.

**Giros:** Para realizar giros debe respetarse la señalización, y observar las siguientes reglas:

- Advierta la maniobra con suficiente antelación, mediante la señal luminosa correspondiente, que se mantendrá hasta la salida de la encrucijada.
- Circule desde treinta metros antes por el costado más próximo al giro a efectuar.
- Reduzca la velocidad paulatinamente, girando a una marcha moderada.

**Señales y carteles de pare:** las señales de pare o semáforo en rojo que indican que los vehículos deben detenerse detrás de la línea límite del cruce de peatones o antes de la intersección.



**Uso del cinturón:** el cinturón de seguridad es el dispositivo individual más efectivo en un vehículo para reducir las lesiones de los ocupantes del vehí-

## Recomendaciones de seguridad vial

culo frente a un siniestro. El uso del cinturón de seguridad reduce la probabilidad de resultar muerto en caso de siniestro en un 40% a 50% para el conductor y pasajero de los asientos delanteros y alrededor de un 25% para pasajeros de los asientos traseros.

**Cambios de carril durante la circulación:** los cambios inadecuados de carril son el principal factor de colisiones. Cuando desee cambiar de carril:

- Haga las señales apropiadas
- Controle los espejos
- Observe con antelación el carril al que se desea ingresar.
- Evite hacer cambios de carril en forma repentina para alcanzar una salida o girar.
- Planifique los movimientos con antelación.
- Controle el tránsito del carril en el que se está conduciendo para evitar una colisión contra el vehículo que se encuentra adelante o a otro vehículo que está tratando de ingresar al mismo.

**Elección del sentido correcto de circulación:** las causas más frecuentes que provocan colisiones frontales son:

- Girar a la derecha o a la izquierda hacia el lado contrario de circulación
- Conducir en sentido contrario en calles de una sola mano
- Sobrepassar a otros vehículos sin tomar las medidas correctas en vías de doble circulación. Para evitar siniestros viales es importante identificar las señales de CONTRAMANO y PROHIBIDO EL PASO cuando se gira a la izquierda o a la derecha del tránsito.



Consejos para un manejo adecuado:

- Verifique que el vehículo esté en condiciones antes de emprender un viaje
- No utilice celular al conducir
- Respete los límites de velocidad
- Mantenga las luces bajas encendidas a toda hora del día
- Utilice siempre el cinturón de seguridad
- Respete las normas de tránsito
- Mantenga una adecuada distancia de seguimiento entre vehículos (de 4 segundos)
- Traslade a los niños menores de 10 años en el asiento trasero con el dispositivo de retención infantil adecuado
- Anuncie todas las maniobras con luces de giro o intermitentes
- Evite circular en ruta durante el atardecer o el amanecer
- Mire constantemente los espejos retrovisores
- Evite realizar maniobras bruscas
- Preste atención al tránsito para anticiparse a cualquier maniobra brusca de otros conductores
- No ingiera alcohol antes y durante la conducción
- Respete las barreras bajas de un paso a nivel
- Respete la prioridad del peatón
- Ante condiciones climáticas adversas reduzca la velocidad
- Descanse bien antes de emprender viajes largos
- Ante condiciones de poca visibilidad, evite conducir

## SOLUCIONES ANTE POSIBLES CASOS DE EMERGENCIA

### Si fallan los frenos

En caso de falla del sistema de frenos se recomienda pisar el pedal de freno en forma intermitente, rápidamente y en todo su recorrido.

También se puede detener el vehículo utilizando la caja de velocidades. Se recomienda, comenzar a bajar en cambios hasta lograr disminuir la velocidad del vehículo y terminar de detener su marcha accionando el freno de mano.



E71354

### Si revienta un neumático

Si se encuentra circulando por una vía rápida y revienta un neumático, es primordial mantener la calma, sujete el volante con firmeza, levante el pie del acelerador y nunca pise el pedal de freno. Disminuya la velocidad progresivamente y comience a visualizar alguna zona segura para la detención.

### Si el vehículo comienza a patinar

Por lo general esto sucede cuando la calzada se encuentra mojada o con algún otro líquido que se interpone entre la superficie de la calzada y el neumático. En este caso, se recomienda disminuir la velocidad del vehículo lo más que se pueda, sin tocar el freno y

levantando el pie del acelerador. Minimice las maniobras de giro al máximo y mantenga lo más firme que pueda el volante tratando de que el vehículo mantenga la línea en la cual circulaba. Cuando disminuya la velocidad sentirá que el vehículo comienza a tener adherencia nuevamente.

### Si un vehículo circula en sentido contrario a nuestro carril

Es frecuente que se de esta situación, sobre todo cuando se circula por una ruta de doble mano. En este caso lo que se aconseja es mantener la calma, comenzar a hacer luces alternando entre las luces altas y las luces bajas, al mismo tiempo, colocar las luces de giro a la derecha y comenzar a disminuir la velocidad. Siempre salirse de la calzada hacia la derecha lo antes posible. **NUNCA CRUCE A LA BANQUINA /BERMA DE LA MANO CONTRARIA.**

### ANIMALES SUELTOS



### Si se cruza un animal en la ruta

Al circular por una ruta en zona rural, es factible la posibilidad de cruzarse con algún animal o bien esté sobre la calzada. En este caso, comience a disminuir la velocidad y haga sonar la bocina.

Si el animal se presenta repentinamente, frene intensamente pero sin llegar al bloqueo de las ruedas.

Trate de esquivarlo hacia la derecha teniendo en cuenta que el ingreso a la banquina/berma sea progresivo, y de esta forma no perder el control del vehículo.

# Recomendaciones de seguridad vial

## Salida de emergencia a la banquina/berma

Una de las causas de accidentes en las rutas es cuando los conductores se ven obligados por algún motivo a bajar a la banquina.

Cuando esto ocurra, trate de hacerlo con el tren delantero de la forma más paralela posible a la ruta, transite por la misma los metros que sea necesario, evitando frenar o doblar bruscamente la dirección. Vuelva al pavimento solo cuando haya disminuido la velocidad, y de la forma más paralela a la ruta posible, para evitar la pérdida de control del vehículo.

Puede ser más seguro circular por la banquina y disminuir en forma gradual la velocidad antes de volver al pavimento. Puede perder el control del vehículo si no disminuye la velocidad o si gira el volante en forma abrupta.

A menudo, puede ser menos riesgoso pasar por encima de pequeños objetos, que intentar retornar a la ruta en forma repentina, ya que esto puede hacer que el vehículo resbale hacia los costados, perdiendo el control.

## Conducción defensiva

Procedimientos básicos:

- Esté alerta y mantenga una distancia prudente con el vehículo de adelante.
- Anticípese a los acontecimientos, observando más allá del conductor que circula delante suyo, previendo situaciones que puedan hacerlo detener repentinamente. Use la regla de los 4 segundos, descrita en distancia entre los vehículos.

- Cuando las condiciones del tránsito fueran desfavorables, aumente la distancia respecto al vehículo de adelante.
- Al ver la luz de freno del vehículo que circula delante suyo, apoye el pie en el freno.
- Recuerde: el otro conductor ya frenó cuando usted aún está pisando el acelerador.

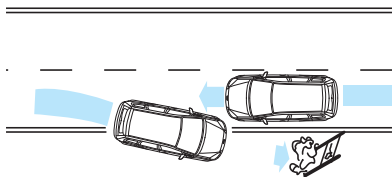
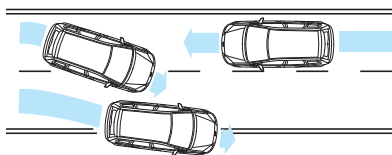
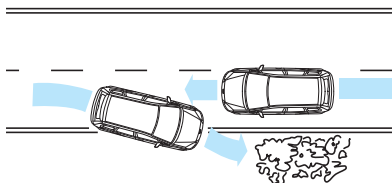



# Índice

## A

ABS.....	160
Airbags.....	27
Aireadores.....	118
Ajuste de la altura de los cinturones de seguridad .....	33
Ajuste del volante .....	49
Apertura y cierre del capó.....	205
Apertura y cierre global.....	42
Apoyacabezas .....	134
Arranque de un motor Nafta/Gasolina.....	151
Asientos calefaccionados .....	140
Asientos de ajuste eléctrico.....	133
Asientos de ajuste manual.....	132
Asientos infantiles.....	20
Asientos traseros.....	136

## B

Bandejas en los respaldos .....	147
Bloqueo del volante .....	152
Bloqueo y desbloqueo de puertas.....	39
Bolsillos para mapas.....	147
Botiquín .....	187

## C

Caja de velocidades automática ..	158
Caja de velocidades manual.....	157
Calidad del combustible - Nafta/Gasolina .....	153
Cambio de fusibles.....	192
Cambio de la pila del mando a distancia.....	37
Cambio de lámparas .....	65
Cambio de las escobillas del limpiaparabrisas .....	55

Cambio de una rueda.....	218
Catalizador .....	155
Cenicero .....	142
Climatización automática .....	123
Climatización manual .....	120
Cojines elevadores .....	21
Colocación de asientos infantiles ..	22
Compartimento guarda objetos ...	144
Compartimentos guarda objetos bajo el piso trasero .....	146
Comprobación de las escobillas del limpiaparabrisas .....	54
Comprobación del aceite de caja de cambios automática.....	210
Comprobación del aceite de motor .....	208
Comprobación del líquido de frenos y embrague .....	211
Comprobación del líquido de la dirección asistida.....	214
Comprobación del líquido del lavaparabrisas .....	212
Comprobación del refrigerante del motor .....	209
Conducción con remolque .....	185
Configuración personalizada.....	103
Consumo de combustible .....	156
Control de la iluminación .....	57
Cubierta del baúl .....	184
Cuidado de los neumáticos.....	230

# Índice

## D

Datos técnicos de cajas de velocidades .....	239
Datos técnicos de motores .....	237
Desactivación de la alarma.....	48
Desactivación del airbag del acompañante .....	34
Desconexión del motor .....	153
Desmontaje de un faro .....	64
Dimensiones del vehículo.....	241

## E

Elementos de protección para una conducción segura .....	9
Encendedor .....	142
Enchufes auxiliares .....	143
Especificaciones técnicas .....	213

## F

Faros antiniebla delanteros .....	58
Faros antiniebla traseros.....	58
Faros automáticos .....	58
Felicitaciones.....	7
Forma correcta de sentarse .....	131
Freno de estacionamiento.....	162
Función de alerta de alcance .....	179
Función de memoria de los asientos.....	147
Funcionamiento de la alarma.....	45
Funcionamiento de la ayuda para estacionar .....	168
Funcionamiento de la climatización.....	118
Funcionamiento del asistente en arranque en pendientes (HLA).....	165

Funcionamiento del control de estabilidad.....	163
Funcionamiento del control de velocidad.....	171
Funcionamiento del control de velocidad adaptativo (ACC) .....	173
Funcionamiento del freno .....	161
Funcionamiento del inmovilizador electrónico .....	44

## G

Glosario de símbolos.....	8
Guantera .....	144

## I

Indicadores .....	86
Información general de llantas y neumáticos .....	218
Información general de mantenimiento .....	204
Información general para el arranque del motor.....	151
Información general para el transporte de carga .....	181
Información general sobre las pantallas informativas.....	92
Inspección de los componentes de los sistemas de seguridad.....	188
Intermitentes .....	62
Interruptor de corte de combustible.....	188
Interruptor de encendido .....	151

# Índice

## K

Kit de reparación de neumáticos.....222

## L

Lavafaros .....53  
Lavaparabrisas.....52  
Levantacristales eléctricos.....75  
Limpiacristales y lavalunas traseros .....53  
Limpiaparabrisas .....51  
Limpiaparabrisas automático.....51  
Limpieza del exterior del vehículo .....214  
Limpieza del interior del vehículo .....215  
Llaves codificadas .....44  
Luces de aviso y de control .....88  
Luces de emergencia (balizas).....60  
Luces interiores .....62

## M

Mando del sistema de audio en el volante .....49  
Mantenimiento de la batería.....216  
Mensajes informativos .....106  
Modo de abrocharse los cinturones de seguridad .....30

## N

Neumáticos antipinchazos.....228  
Nivelación de los faros .....59  
Número de identificación del vehículo (VIN) .....235  
Número del motor.....236

## O

Ordenador de a bordo .....101

## P

Par de apriete de las tuercas de ruedas.....233  
Parasoles .....141  
Pequeñas reparaciones de la pintura .....215  
Pesos del vehículo.....240  
Placa de identificación del vehículo .....235  
Porta anteojos .....147  
Portaequipajes .....184  
Posavasos.....143  
Precauciones de seguridad.....154  
Presión de los neumáticos.....233  
Primeros rodajes .....10  
Programación del mando a distancia.....36  
Puntos de anclaje del equipaje .....182  
Puntos de anclaje Isofix.....25  
Puntos de remolque .....202

## R

Recomendaciones para la conducción con ABS.....161  
Reloj.....142  
Remolque del vehículo sobre las cuatro ruedas.....203  
Reóstato de iluminación del cuadro de instrumentos .....141  
Repostaje .....156  
Retrovisor interior.....81

# Índice

Retrovisor para supervisión de niños .....	150
Retrovisores exteriores .....	78
Rodaje.....	186

## S

Seguridad por medios electrónicos .....	10
Seguros para niños.....	26
Sensor de lluvia.....	52
Señal de aviso del cinturón de seguridad.....	34
Señales acústicas de aviso e indicadores.....	91
Sistema de control de la presión de los neumáticos .....	231
Sistema de luces frontales avanzadas (AFS) .....	60

## T

Tabla de especificaciones de lámparas .....	74
Tabla de especificaciones de los fusibles .....	193
Tapa del depósito de combustible.....	156
Toma de entrada auxiliar (AUX IN).....	150
Triángulo reflectante de aviso.....	187

## U

Ubicación de las cajas de fusibles .....	190
Uso de cables de puenteo .....	216
Uso de cadenas antideslizantes .....	230

Uso de la ayuda para estacionar .....	169
Uso de la llave .....	36
Uso de los cinturones de seguridad durante el embarazo .....	34
Uso de neumáticos de invierno .....	230
Uso del ACC .....	176
Uso del control de estabilidad .....	164
Uso del control de velocidad.....	171
Utilización de la HLA .....	165

## V

Ventanillas derivabrisas traseras.....	81
Ventanillas y retrovisores térmicos .....	130
Visión de conjunto del recinto del motor .....	206

## Información para la estación de servicio

<b>Combustible a utilizar</b>	
Motores Nafta/Gasolina	Nafta/Gasolina sin plomo 95* octanos (95 RON)
<b>Capacidad del depósito de combustible</b>	
Todos los modelos	70 L
<b>Capacidad del sistema de lubricación del motor (filtro de aceite incluido)</b>	
Motor 2.3L Duratec-HE - Nafta/Gasolina	4.3L
Motor 2.0L Duratec-HE - Nafta/Gasolina	4.3L
<b>Capacidad del sistema de refrigeración del motor</b>	
Motor 2.3L Duratec-HE - Nafta/Gasolina	6.9L
Motor 2.0L Duratec-HE - Nafta/Gasolina	6.2L
<b>Capacidad del sistema de dirección asistida</b>	
Todos los modelos	llenar hasta la marca MAX
<b>Capacidad del lubricante de caja de velocidades</b>	
AWF 21 - Automática (2.3L Duratec-HE)	7.0 L
MTX 75 - Manual (2.0L Duratec-HE)	1.9 L
<b>Capacidad del líquido de freno y embrague</b>	
Todos los modelos	llenar hasta la marca MAX
<b>Capacidad del sistema lavacristales</b>	
Todos los modelos	3.6 L

\* Puede utilizar nafta/gasolina sin plomo de mas de 95 octanos (95 RON), pero no ofrece ninguna ventaja importante

# Notas

---

---

---

---

---

---

---

---

---

---

---

---

---

---

---

---

---

---

---

---

---

---

---

---

---

---

---

---

---

---



